



DEUTSCH

Diese Anleitung richtet sich an Benutzer ohne besondere Fachkenntnisse. Bitte lesen Sie die Anleitung vor dem Betrieb gründlich durch und heben Sie sie für ein späteres Nachlesen auf.

1 Verwendungsmöglichkeiten

Der PS-510M ist ein kompakter Mischer für die Tonsignale zweier Miniatur-Elektretmikrofone mit 4-poligem Mini-XLR-Anschluss (z. B. CX-500, CX...W-Serie, Kopfbügel- und Lavaliert-Mikrofone der CX-/CM-Serie). Er dient gleichzeitig auch zur Stromversorgung der Mikrofone. Der Mischer wird über die Phantomspeisung z. B. eines Mischpults oder eine eingesetzte 9-V-Batterie versorgt. Im Batteriebetrieb lässt sich das Mischsignal der Mikrofone über den Kopfhörerausgang kontrollieren. Der Mischer kann natürlich auch zur Stromversorgung und Lautstärkeeinstellung eines einzelnen Mikrofons verwendet werden.

Über seine rückseitige Gürtelklemme (10) kann der Mischer an der Kleidung befestigt werden.

2 Wichtige Hinweise

Das Produkt entspricht allen relevanten Richtlinien der EU und trägt deshalb das CE-Zeichen.

- Das Produkt ist nur zur Verwendung im Innenbereich geeignet. Schützen Sie es vor Tropf- und Spritzwasser sowie hoher Luftfeuchtigkeit. Der zulässige Einsatztemperaturbereich beträgt 0–40 °C.
- Verwenden Sie für die Reinigung nur ein trockenes, weiches Tuch, niemals Wasser oder Chemikalien.
- Wird das Produkt falsch verwendet oder nicht fachgerecht repariert, kann keine Haftung für daraus resultierende Sach- oder Personenschäden und keine Garantie für das Produkt übernommen werden.



Soll das Produkt endgültig aus dem Betrieb genommen werden, entsorgen Sie es gemäß den örtlichen Vorschriften.

Batterien dürfen nicht im Hausmüll entsorgt werden. Geben Sie sie gemäß den örtlichen Vorschriften in den Sondermüll.

3 Inbetriebnahme

3.1 Batterie einsetzen/wechseln

Zum Einsetzen oder Wechseln der Batterie den Deckel (11) des Batteriefachs nach unten schieben. Nach dem Entfernen einer vorhandenen Batterie die Anschlüsse der neuen Batterie mit den passenden Anschlusskontakten verbinden. Den Deckel des Batteriefachs wieder verschließen.

3.2 Stromversorgung wählen

Der Schalter PHANTOM/BATTERY (5) dient zur Wahl der Stromversorgungsart. Er kann aber auch als Ein-/Ausschalter genutzt werden (Kapitel 4.1).

BATTERY: Der Mischer und die Mikrofone werden über eine eingesetzte Batterie versorgt.

PHANTOM: Die Stromversorgung erfolgt über eine Phantomspeisung (12–48 V), die von vielen Mischpulten und Vorverstärkern am Mikrofoneingang zur Verfügung gestellt wird.

Wichtig: Zur Vermeidung lauter Schaltgeräusche im Betrieb diesen Schalter nur betätigen, wenn an dem angeschlossenen Gerät (z. B. Mischpult oder Verstärker) der Eingang stummgeschaltet oder die Lautstärke heruntergedreht ist.

3.3 Ausgangspegel wählen

Der Ausgangspegel des Mixers lässt sich an die Eingangsempfindlichkeit des nachfolgenden Geräts anpassen. Dazu den Batteriefachdeckel (11) öffnen und ggf. die Batterie herausnehmen, damit der Schalter (13) zugänglich wird.

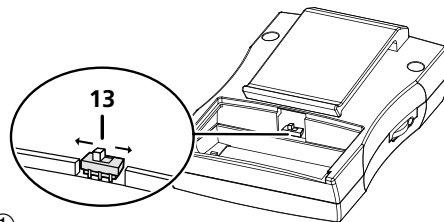

①

MIC.: Für den Anschluss an einen Mikrofoneingang.

LINE: Für den Anschluss an einen Line-Pegel-Eingang (z. B. „LINE IN“ oder „AUX IN“).

Ist die Empfindlichkeit des Eingangs nicht bekannt, den Schalter zunächst in die Position LINE stellen. Bei zu leiser Tonwiedergabe kann später auf MIC umgeschaltet werden.

Wichtig: Zur Vermeidung lauter Schaltgeräusche im Betrieb diesen Schalter nur betätigen, wenn an dem angeschlossenen Gerät (z. B. Mischpult oder Verstärker) der Eingang stummgeschaltet oder die Lautstärke heruntergedreht ist.

3.4 Anschlüsse herstellen

Vor dem Herstellen oder Trennen von Anschlüssen an dem beteiligten Gerät (z. B. Mischpult oder Verstärker) den Eingang stummgeschalten oder die Lautstärke herunterdrehen.

1) Die Mini-XLR-Stecker der beiden Mikrofone in die Buchsen IN L (1) und IN R (3) stecken. Der Stecker verriegelt sich und muss beim späteren Herausziehen durch Drücken seines seitlichen Knopfes wieder entriegelt werden.

2) Den Ausgang (2) des Mixers über ein XLR-Kabel mit dem Eingang des nachfolgenden Geräts (z. B. Mischpult oder Verstärker) verbinden.

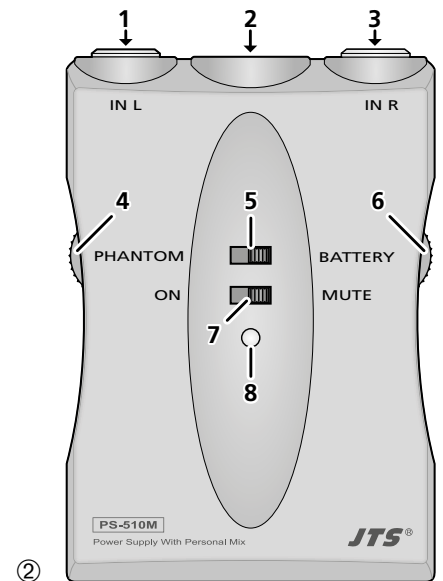

②

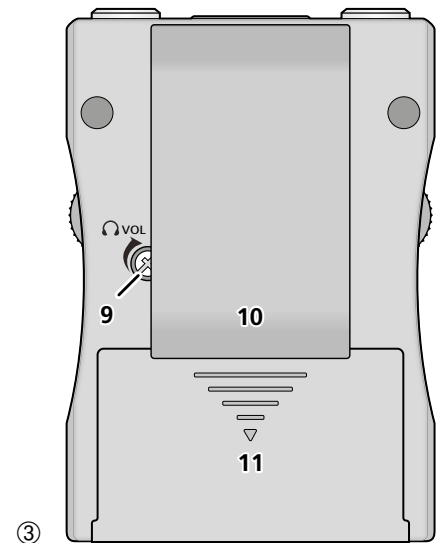

③

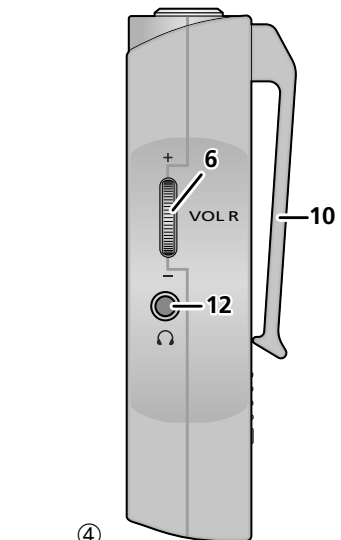

④

4 Bedienung

4.1 Ein- und ausschalten

Mit dem Schalter PHANTOM/BATTERY (5) zur Wahl der Stromversorgung lässt sich der Mischer auch ein- und ausschalten.

Wichtig: Zur Vermeidung lauter Schaltgeräusche diesen Schalter nur betätigen, wenn an dem angeschlossenen Gerät (z. B. Mischpult oder Verstärker) der Eingang stummschaltet oder die Lautstärke heruntergedreht ist.

Im **Batteriebetrieb** zum Einschalten den Schalter in die Position BATTERY stellen. Die LED (8) leuchtet normalerweise grün; leuchtet sie rot, ist die Batterie schwach und sollte ausgewechselt werden (☞ Kapitel 3.1). Nach dem Betrieb zur Schonung der Batterie den Schalter in die Position PHANTOM stellen.

Im **Betrieb mit Phantomspeisung** den Schalter zum Einschalten in die Position PHANTOM stellen. Die LED (8) leuchtet bei vorhandener Phantomspeisung grün. In der Position BATTERY ist der Mischer ausgeschaltet, wenn keine Batterie eingesetzt ist.

4.2 Ausgang stummschalten

In der Position ON des Schalters ON/MUTE (7) ist der Ton am Ausgang (2) des Mixers eingeschaltet.

Für das Stummschalten des Ausgangs [z. B. zum Stimmen des Instruments oder zum Überprüfen der Signalmischung über den Monitorausgang (12)] den Schalter in die Position MUTE stellen.

4.3 Signale mischen

Jeder Mikrofoneingang hat einen eigenen Lautstärkereglер. Mit dem Regler VOL L (4) die Lautstärke für das Mikrofon am Eingang IN L (1) und mit VOL R (6) die Lautstärke für das Mikrofon am Eingang IN R (3) einstellen.

4.4 Monitorausgang

Zur Überprüfung der Signalmischung kann ein Stereokopfhörer mit einem 3,5-mm-Klinkenstecker an die Buchse (12) angeschlossen werden. Diese Funktion steht nur im Batteriebetrieb zur Verfügung. Die Signalmischung ist monophon und nur zu hören, wenn der Schalter ON/MUTE (7) in der Position MUTE steht.

Die Kopfhörerlautstärke mithilfe eines kleinen Schraubendrehers am Regler VOL (9) auf der Rückseite des Mixers einstellen.

VORSICHT



Stellen Sie die Lautstärke nicht zu hoch ein. Hohe Lautstärken können auf Dauer das Gehör schädigen!

Hinweis: Die Lautstärke des Monitorausgangs ist auch von der Position des Schalters LINE/MIC. (13) abhängig.

5 Technische Daten

Eingänge: 5 k Ω , Mini-XLR, asymmetrisch
 Ausgang: 470 Ω , XLR, symmetrisch
 Stromversorgung: Batterie (9-V-Block) oder Phantomspeisung 12–48 V
 max. Stromaufnahme: 80 mA (mit Kopfhörer)
 Abmessungen: 65 x 92 x 30 mm
 Gewicht: 81 g

Anschlussbelegung

Mikrofoneingänge (1, 3), Mini-XLR

1	Masse
2	Versorgungsspannung für das Mikrofon
3 = 4	Mikrofonsignal

Ausgang (2), XLR

1	Masse
2	Signal +
3	Signal –

Monitorausgang (12), 3,5-mm-Klinke

T	Mischsignal (mono)
R	Mischsignal (mono)
S	Masse

Änderungen vorbehalten.

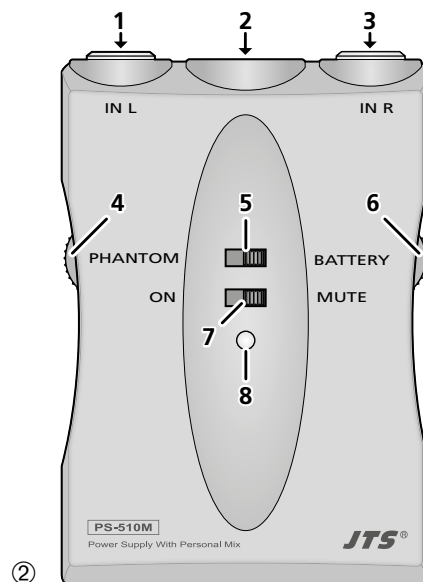

②

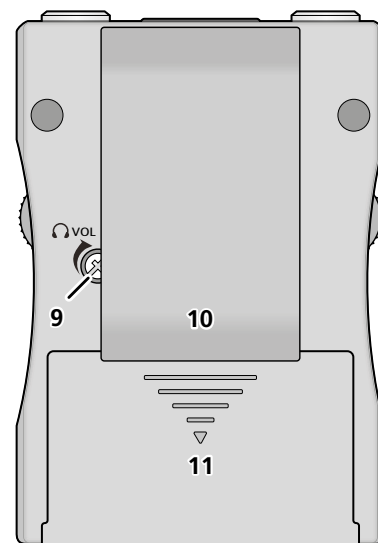

③

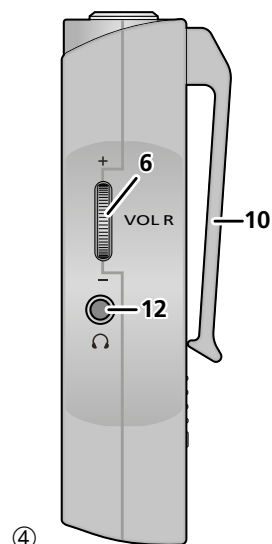

④



ENGLISH

These instructions are intended for users without any specific technical knowledge. Please read the instructions carefully prior to operation and keep them for later reference.

1 Applications

PS-510M is a compact mixer for the audio signals of two miniature electret microphones with 4-pole mini XLR connector (e.g. CX-500, CX...W series, headband microphones and lavalier microphones of the CX-/CM series). It is also used for power supply of the microphones. The mixer uses phantom power (e.g. from a mixing console) or a 9V battery inserted. When the mixer is operated via battery, the mixed signal of the microphones can be monitored via the headphone output. Of course, the mixer can also be used for power supply and volume adjustment of a single microphone.

The mixer can be attached to your clothes via the belt clip (10) on the rear.

2 Important Notes

The product corresponds to all relevant directives of the EU and is therefore marked with CE.

- The product is suitable for indoor use only. Protect it against dripping water, splash water and high air humidity. The admissible ambient temperature range is 0–40°C.
- For cleaning the product only use a dry, soft cloth; never use water or chemicals.
- No guarantee claims for the product and no liability for any resulting personal damage or material damage will be accepted if the product is not correctly used or not expertly repaired.

 If the product is to be put out of operation definitely, dispose of the product in accordance with local regulations.

Never put batteries in the household waste. Always dispose of the batteries in accordance with local regulations.

3 Before Operation

3.1 Inserting/replacing the battery

To insert or replace the battery, push the cover (11) of the battery compartment downwards. Remove the battery, insert the new battery and connect it to the corresponding contacts. Close the cover of the battery compartment.

3.2 Selecting the type of power supply

The switch PHANTOM/BATTERY (5) is used to select the type of power supply, but it can also be used as an on/off switch (see chapter 4.1).

BATTERY: The mixer and the microphones are supplied with power via the battery inserted.

PHANTOM: Phantom power (12–48V) is used which is available at the microphone input of many mixing consoles and preamplifiers.

Important: To prevent loud switching noise, only use this switch during operation when the input at the device connected (e.g. mixing console or amplifier) has been muted or when the volume has been turned down.

3.3 Selecting the output level

The output level of the mixer can be matched to the input sensitivity of the subsequent device: Open the cover of the battery compartment (11) and remove the battery to access the switch (13) if necessary.

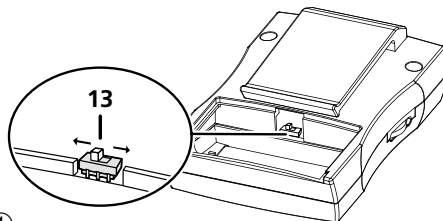

①

MIC.: For connection to a microphone input.

LINE: For connection to a line level input (e.g. "LINE IN" or "AUX IN").

If you are not sure about the sensitivity of the input, set the switch to the position LINE first. When the sound reproduced is too low, the switch can be set to MIC later.

Important: To prevent loud switching noise, only use this switch during operation when the input at the device connected (e.g. mixing console or amplifier) has been muted or when the volume has been turned down.

3.4 Making connections

Before connecting/disconnecting, mute the input or turn down the volume of the corresponding device (e.g. mixing console or amplifier).

1) Connect the mini XLR plugs of the two microphones to the jacks IN L (1) and IN R (3). The plug will be locked; to remove the plug later, press the button on the side of the plug to unlock it.

2) Use an XLR cable to connect the output (2) of the mixer to the input of the subsequent device (e.g. mixing console or amplifier).

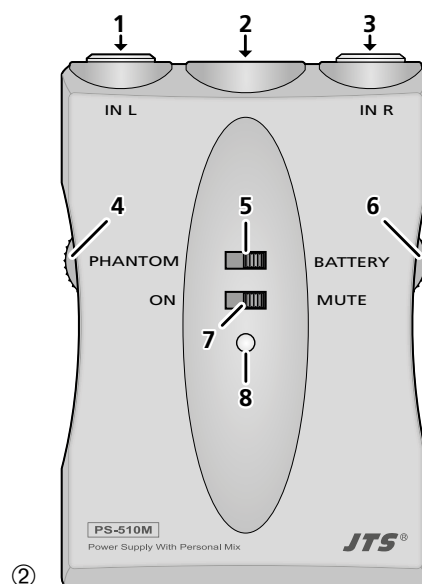

②

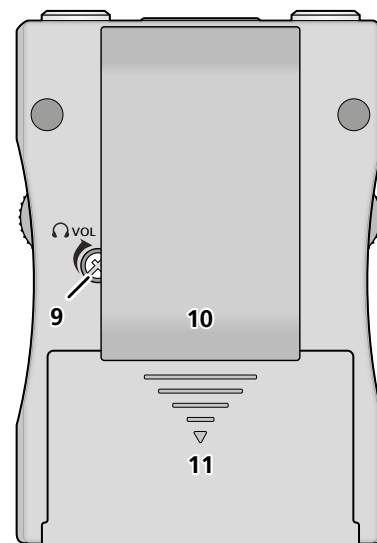

③

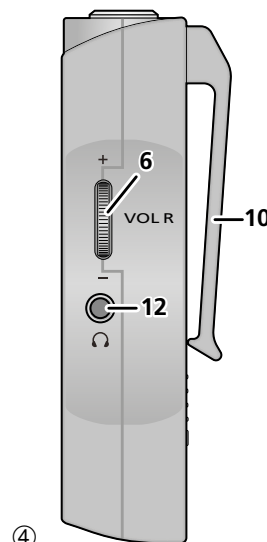

④

4 Operation

4.1 Switching on/off

The switch PHANTOM/BATTERY (5) to select the power supply can also be used to switch the mixer on and off.

Important: To prevent loud switching noise, only use this switch when the input at the device connected (e.g. mixing console or amplifier) has been muted or when the volume has been turned down.

Battery operation: To switch the mixer on, set the switch to the position BATTERY. Usually, the LED (8) is green; if it is red, the battery is low and should be replaced (see chapter 3.1). After operation, set the switch to the position PHANTOM to save the battery.

Phantom power supply: To switch the mixer on, set the switch to the position PHANTOM. The LED (8) is green when phantom power is available. In the position BATTERY, the mixer will remain switched off when no battery has been inserted.

4.2 Muting the output

In the position ON of the switch ON/MUTE (7), the sound at the output (2) of the mixer is activated.

To mute the output [e.g. to tune the instrument or to monitor the mixed signal via the monitor output (12)], set the switch to the position MUTE.

4.3 Mixing signals

Each microphone input has its own volume control: Use the control VOL L (4) to adjust the volume of the microphone at the input IN L (1) and the control VOL R (6) to adjust the volume of the microphone at the input IN R (3).

4.4 Monitor output

To monitor the mixed signal, stereo headphones with a 3.5 mm plug can be connected to the jack (12). This function is only available for battery operation. The mixed signal is monophonic and can only be heard when the switch ON/MUTE (7) is in the position MUTE.

Adjust the headphone volume via the control VOL (9) on the rear of the mixer using a small screwdriver.

CAUTION



Never adjust a very high volume. Permanent high volumes may damage your hearing!

Note: The volume of the monitor output also depends on the position of the switch LINE/MIC. (13).

5 Specifications

Inputs: 5 k Ω , mini XLR, unbalanced

Output: 470 Ω , XLR, balanced

Power supply: battery (9V) or phantom power 12–48V

Max. power consumption: 80 mA (with headphones)

Dimensions: 65 x 92 x 30 mm

Weight: 81 g

Pin configuration

Microphone inputs (1, 3), mini XLR



1	ground
2	supply voltage for the microphone
3 = 4	microphone signal

Output (2), XLR

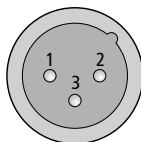

1	ground
2	signal +
3	signal -

Monitor output (12), 3.5 mm plug

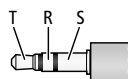

T	mixed signal (mono)
R	mixed signal (mono)
S	ground

Subject to technical modification.

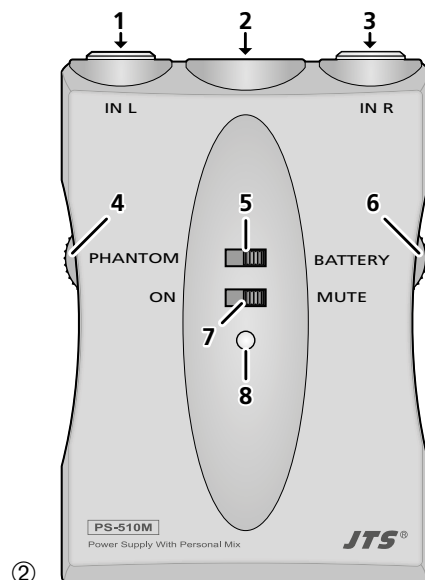

②

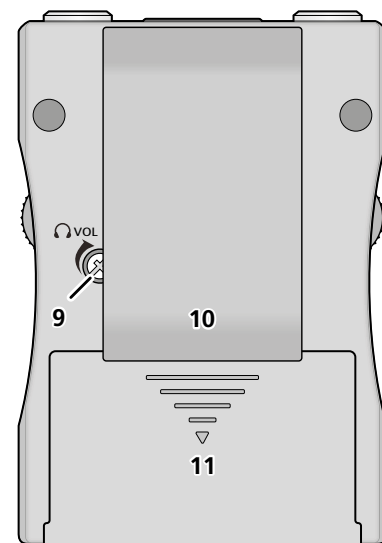

③

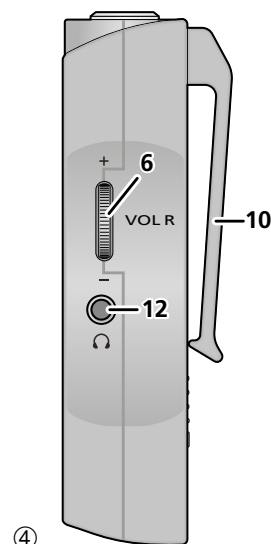

④

JTS®

www.jts-europe.com



PS-510M

Référence numérique 23.6720



Alimentation et mixeur pour microphones miniatures

FRANÇAIS Cette notice d'utilisation s'adresse aux utilisateurs sans connaissances techniques particulières. Veuillez lire la présente notice avec attention avant le fonctionnement et conservez-la pour pouvoir, si besoin, vous y reporter ultérieurement.

1 Possibilités d'utilisation

Le PS-510M est un mixeur compact pour les signaux audio de deux microphones électret miniatures avec fiche mini XLR 4 pôles (par exemple CX-500, série CX-...W, microphones serre-tête et microphones cravate de la série CX/CM). Il est également utilisé pour l'alimentation des microphones. Le mixeur est alimenté via l'alimentation fantôme (par exemple d'une table de mixage) ou via une batterie 9V insérée. En mode fonctionnement sur batterie, le signal de mixage des microphones peut être contrôlé via la sortie casque. Le mixeur peut bien sûr être utilisé pour l'alimentation et le réglage de volume d'un seul microphone.

Le mixeur peut être fixé sur un vêtement grâce à sa pince de ceinture (10) sur la face arrière.

2 Conseils importants

Le produit répond à toutes les directives nécessaires de l'Union européenne et porte donc le symbole CE.

- Le produit n'est conçu que pour une utilisation en intérieur. Protégez-les des éclaboussures, de tout type de projections d'eau et d'une humidité d'air élevée. La plage de température ambiante admissible est de 0–40 °C.
- Pour le nettoyage, utilisez uniquement un chiffon sec et doux, en aucun cas de produits chimiques ou d'eau.
- Nous déclinons toute responsabilité en cas de dommages corporels ou matériels résultants si le produit n'est pas correctement utilisé ou s'il n'est pas réparé par une personne habilitée ; de même, la garantie deviendrait caduque.

 Lorsque le produit est définitivement retiré du service, éliminez-le conformément aux directives locales.

Ne jetez pas les batteries dans la poubelle domestique. Déposez-les dans un container spécifique pour les éliminer conformément aux directives locales.

3 Fonctionnement

3.1 Insertion/remplacement de la batterie

Pour insérer ou remplacer la batterie, poussez le couvercle (11) du compartiment batterie vers le bas. Une fois la batterie existante reti-

rée, reliez les connecteurs de la batterie neuve aux contacts correspondants. Remettez le couvercle pour fermer le compartiment.

3.2 Sélection de l'alimentation

L'interrupteur PHANTOM/BATTERY (5) sert pour sélectionner le type d'alimentation. Il peut également être utilisé comme interrupteur marche/arrêt (voir chapitre 4.1).

BATTERY : Le mixeur et les microphones sont alimentés via une batterie insérée.

PHANTOM : L'alimentation se fait via une alimentation fantôme (12–48V) disponible à l'entrée micro de nombreuses tables de mixage et préamplificateurs.

Important : Pour éviter les bruits forts de commutation pendant le fonctionnement, n'activez cet interrupteur que si le son de l'entrée est coupé ou si le volume est baissé sur l'appareil relié (par exemple table de mixage ou amplificateur).

3.3 Sélection du niveau de sortie

On peut adapter le niveau de sortie du mixeur à la sensibilité d'entrée de l'appareil suivant. Pour ce faire, ouvrez le compartiment batterie (11) et si besoin, retirez la batterie pour que l'interrupteur (13) soit accessible.

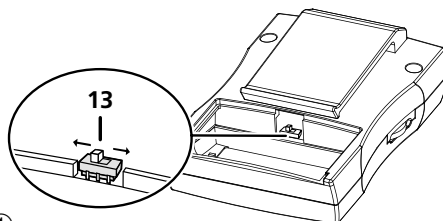

①

MIC. : pour brancher à une entrée micro

LINE : pour brancher à une entrée niveau ligne (p. ex. «LINE IN» ou «AUX IN»)

Si la sensibilité de l'entrée n'est pas connue, mettez tout d'abord l'interrupteur sur la position LINE ; si la restitution audio est trop basse, il est possible de commuter ultérieurement sur MIC.

Important : Pour éviter les bruits forts de commutation pendant le fonctionnement, n'activez cet interrupteur que si le son de l'entrée est coupé ou si le volume est baissé sur l'appareil relié (p. ex. table de mixage ou amplificateur).

3.4 Etablissement des branchements

Avant d'établir ou déconnecter les branchements, coupez le son de l'entrée ou diminuez le volume de l'appareil concerné (par exemple table de mixage ou amplificateur).

1) Branchez les fiches mini XLR des deux micros aux prises IN L (1) et IN R (3). La fiche se verrouille ; pour pouvoir la retirer ultérieurement, il faut appuyer sur le bouton latéral.

2) Reliez la sortie (2) du mixeur à l'entrée de l'appareil suivant (par exemple table de mixage ou amplificateur) via un cordon XLR.

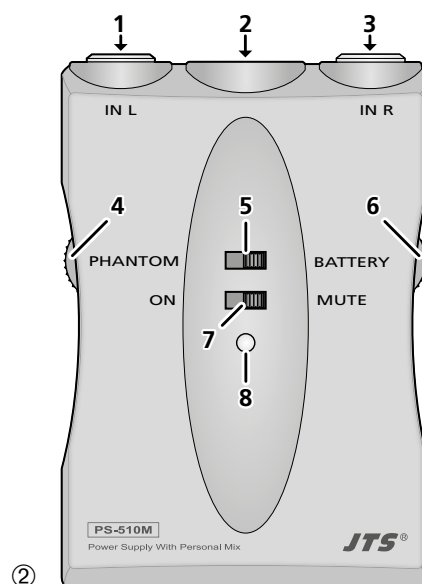

②

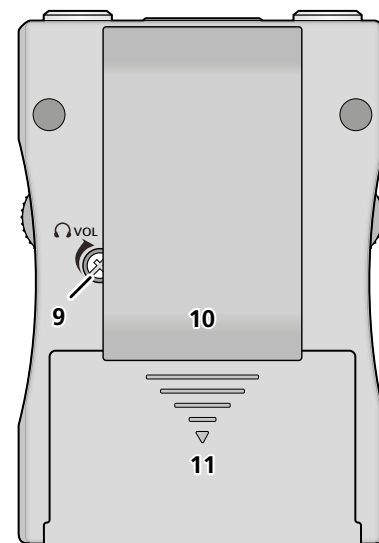

③

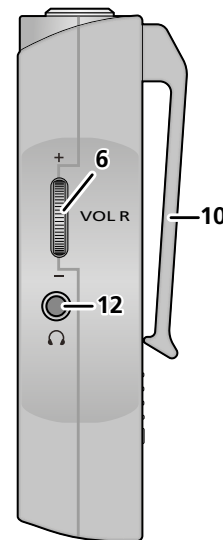

④

4 Utilisation

4.1 Marche/Arrêt

Le mixeur peut également être allumé via l'interrupteur PHANTOM/BATTERY (5) pour sélectionner l'alimentation.

Important : Pour éviter les bruits forts de commutation pendant le fonctionnement, n'activez cet interrupteur que si le son de l'entrée est coupé ou si le volume est baissé sur l'appareil relié (par exemple table de mixage ou amplificateur).

En mode fonctionnement sur batterie : pour allumer, mettez l'interrupteur sur la position BATTERY. La LED (8) brille normalement en vert ; si elle brille en rouge, la batterie est faible et doit être remplacée (voir chapitre 3.1). Après le fonctionnement, mettez l'interrupteur sur la position PHANTOM pour économiser la batterie.

En mode alimentation fantôme : pour allumer, mettez l'interrupteur sur la position PHANTOM. La LED (8) brille en vert lorsque l'alimentation fantôme est disponible. En position BATTERY, le mixeur est éteint si aucune batterie n'a été insérée.

4.2 Coupure du son de la sortie

En position ON de l'interrupteur ON/MUTE (7), le son à la sortie (2) du mixeur est activé.

Pour couper le son de la sortie [p. ex. pour accorder un instrument ou pour vérifier le mixage des signaux via la sortie monitor (12)], mettez l'interrupteur sur la position MUTE.

4.3 Mixage des signaux

Chaque entrée micro possède son propre réglage de volume. Avec le réglage VOL L (4), réglez le volume pour le micro à l'entrée IN L (1) et avec VOL R (6), réglez le volume pour le micro à l'entrée IN R (3).

4.4 Sortie monitor

Pour vérifier le mixage des signaux, on peut brancher un casque stéréo avec jack 3,5 à la prise (12). Cette fonction n'est disponible qu'en mode fonctionnement sur batterie. Le mixage des signaux est mono et ne peut être écouté que si l'interrupteur ON/MUTE (7) est sur la position MUTE.

Réglez le volume du casque avec un petit tournevis via le réglage VOL (9) sur la face arrière du mixeur.

ATTENTION Ne réglez pas le volume trop fort. Des volumes élevés peuvent à la longue causer des troubles de l'audition.

Remarque : Le volume de la sortie monitor dépend de la position de l'interrupteur LINE/MIC. (13).

5 Caractéristiques techniques

Entrées : 5 kΩ, mini XLR, asymétrique

Sortie : 470 Ω, XLR, symétrique

Alimentation : batterie (9V) ou alimentation fantôme 12–48V

Consommation max. : 80 mA (avec casque)

Dimensions : 65 x 92 x 30 mm

Poids : 81 g

Configuration branchement

Entrées micro (1, 3), mini XLR



1	masse
2	tension alimentation pour le micro
3 = 4	signal micro

Sortie (2), XLR

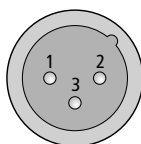

1	masse
2	signal +
3	signal -

Sortie monitor (12), jack 3,5

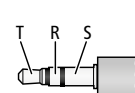

T	signal mixage (mono)
R	signal mixage (mono)
S	masse

Tout droit de modification réservé.



CARTONS ET EMBALLAGE
PAPIER À TRIER

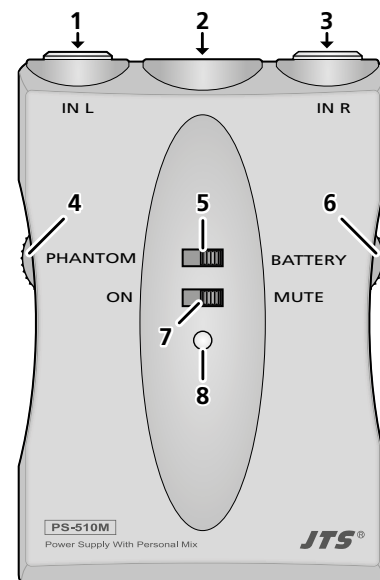

②

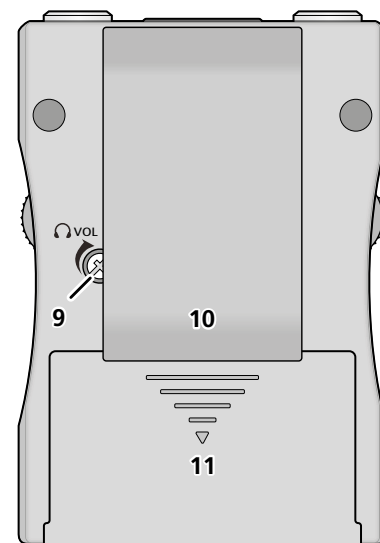

③

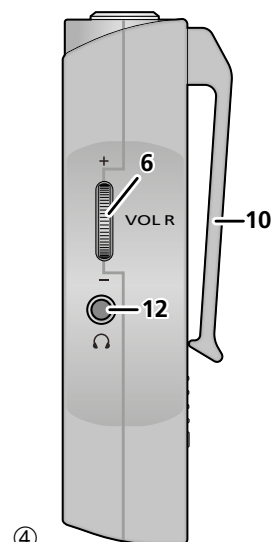

④

JTS®

www.jts-europe.com



PS-510M

Número de referencia 23.6720



Alimentador y Mezclador para Micrófonos Miniatura

ESPAÑOL

Estas instrucciones van dirigidas a usuarios sin ningún conocimiento técnico específico. Lea atentamente estas instrucciones antes del funcionamiento y guárdelas para usos posteriores.

1 Aplicaciones

El PS-510M es un mezclador compacto para las señales de audio de dos micrófonos electret miniatura con conexión mini XLR de 4 polos (p. ej. CX-500, gama CX-...W, micrófonos de cabeza y micrófonos de solapa de las gamas CX-/CM-). También se utiliza para alimentar los micrófonos. El mezclador utiliza alimentación phantom (p. ej. de una consola de mezclas) o una batería insertada de 9V. Cuando el mezclador funciona con batería, la señal mezclada de los micrófonos puede monitorizarse a través de la salida de los auriculares. Evidentemente, el mezclador también se puede utilizar para alimentar y ajustar el volumen de un micrófono.

Puede fijar el mezclador en su ropa mediante la pinza de cinturón (10) de la parte posterior.

2 Notas Importantes

El producto cumple con todas las directivas relevantes de la UE y por lo tanto está marcado con el símbolo CE.

- Este producto está adecuado sólo para interiores. Protéjalo contra goteos, salpicaduras y humedad elevada. Rango de temperatura ambiente admisible: 0–40 °C.
- Utilice sólo un paño suave y seco para limpiar el producto; no utilice nunca ni agua ni productos químicos.
- No podrá reclamarse garantía o responsabilidad alguna por cualquier daño personal o material resultante si el producto no se utiliza adecuadamente o no lo repara un técnico.

 Si el producto se va a dejar fuera de servicio definitivamente, deshágase del producto según las normativas locales.

No deposite nunca las baterías gastadas en el contenedor normal. Deshágase de las baterías según las normativas locales.

3 Antes del Funcionamiento

3.1 Insertar/Sustituir la batería

Para insertar o sustituir la batería, presione la tapa (11) del compartimento de la batería hacia abajo. Extraiga la batería, inserte la nueva batería y conéctela a los contactos correspondientes. Cierre la tapa del compartimento de la batería.

3.2 Seleccionar el tipo de alimentación

El interruptor PHANTOM/BATTERY (5) se utiliza para seleccionar el tipo de alimentación, pero también puede utilizarse como interruptor on/off (apartado 4.1).

BATTERY: El mezclador y los micrófonos se alimentan a través de la batería insertada.

PHANTOM: Se utiliza la alimentación phantom (12–48V) que se encuentra en la entrada de micrófono de muchas consolas de mezclas y preamplificadores.

Importante: Para prevenir ruidos de conexión molestos, utilice este interruptor sólo durante el funcionamiento cuando la entrada del dispositivo conectado (p. ej. consola de mezclas o amplificador) se haya silenciado o cuando se haya reducido el volumen.

3.3 Seleccionar el nivel de salida

El nivel de salida del mezclador puede equiparse con la sensibilidad de entrada del dispositivo siguiente: Abra la tapa del compartimento de la batería (11) y extraiga la batería para acceder al interruptor (13) si es necesario.

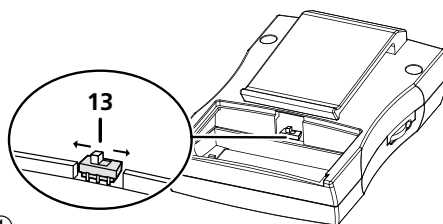

①

MIC.: Para conectar a una entrada de micrófono.

LINE: Para conectar a una entrada de nivel de línea (p. ej. "LINE IN" o "AUX IN").

Si no está seguro acerca de la sensibilidad de la entrada, coloque el interruptor primero en la posición LINE. Si el sonido reproducido es muy bajo, podrá colocar el interruptor en la posición MIC más tarde.

Importante: Para prevenir ruidos de conexión molestos, utilice este interruptor sólo durante el funcionamiento cuando la entrada del dispositivo conectado (p. ej. consola de mezclas o amplificador) se haya silenciado o cuando se haya reducido el volumen.

3.4 Realizar conexiones

Antes de la conexión/desconexión, silencie la entrada o baje el volumen del dispositivo correspondiente (p. ej. consola de mezclas o amplificador).

- 1) Conecte los conectores mini XLR de los 2 micrófonos a las tomas IN L (1) y IN R (3). El conector quedará bloqueado; si quiere extraerlo luego, pulse el botón lateral del conector para desbloquearlo.
- 2) Utilice un cable XLR para conectar la salida (2) del mezclador a la entrada del siguiente aparato (p. ej. consola de mezclas o amplificador).

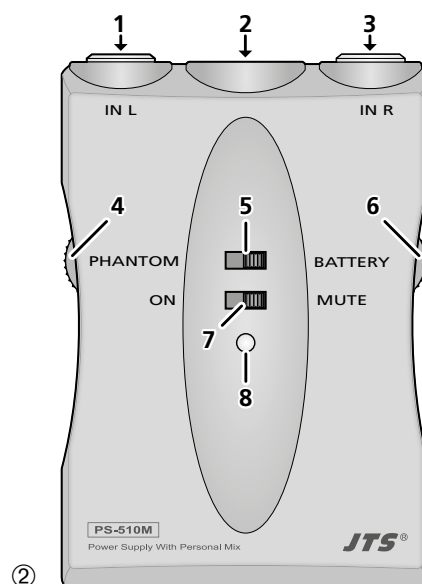

②

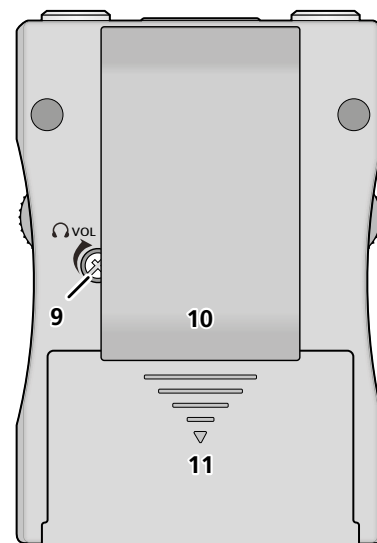

③

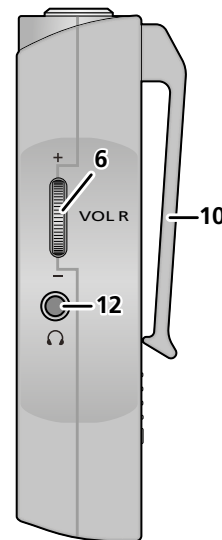

④

4 Funcionamiento

4.1 Conexión/Desconexión

El interruptor PHANTOM/BATTERY (5) para seleccionar la alimentación también se puede utilizar para conectar y desconectar el mezclador.

Importante: Para prevenir ruidos de conexión molestos, utilice este interruptor cuando la entrada del dispositivo conectado (p. ej. consola de mezclas o amplificador) se haya silenciado o cuando se haya reducido el volumen.

Funcionamiento con batería: Para conectar el mezclador, ajuste el interruptor en la posición BATTERY. Normalmente, el LED (8) está en verde; si se vuelve rojo, significa que la batería está baja y debería cambiarse (ver apartado 3.1). Después de utilizar el mezclador, coloque el interruptor en la posición PHANTOM para ahorrar batería.

Alimentación phantom: Para conectar el mezclador, ajuste el interruptor en la posición PHANTOM. El LED (8) está en verde cuando la alimentación phantom está disponible. En la posición BATTERY, el mezclador permanecerá desconectado mientras no se inserte ninguna batería.

4.2 Silenciar la salida

En la posición ON del interruptor ON/MUTE (7), el sonido de la salida (2) del mezclador está activo.

Para silenciar la salida [p. ej. para afinar el instrumento o para monitorizar la señal mezclada a través de la salida monitor (12)], coloque el interruptor en la posición MUTE.

4.3 Mezclar señales

Cada entrada de micrófono tiene su propio control de volumen: Utilice el control VOL L (4) para ajustar el volumen del micrófono en la entrada IN L (1) y el control VOL R (6) para ajustar el volumen de micrófono de la entrada IN R (3).

4.4 Salida monitor

Para monitorizar la señal mezclada, puede conectar los auriculares con conector de 3,5 mm a la toma (12). Esta función sólo está disponible para el funcionamiento con batería. La señal mezclada es monofónica y sólo se puede escuchar cuando el interruptor ON/MUTE (7) está en la posición MUTE.

Ajuste el volumen de los auriculares con el control trasero del mezclador VOL (9) utilizando un destornillador pequeño.

PRECAUCIÓN No ajuste nunca un volumen muy elevado. Los volúmenes altos permanentes pueden dañar su oído.

Nota: El volumen de la salida monitor también depende de la posición del interruptor LINE/MIC. (13).

5 Especificaciones

Entradas: 5 k Ω , mini XLR, asimétricas
 Salida: 470 Ω , XLR, simétrica
 Alimentación: batería (9V) o phantom 12–48V
 Consumo máximo: 80 mA (con auriculares)
 Dimensiones: 65 x 92 x 30 mm
 Peso: 81 g

Configuración de pines

Entradas de micrófono (1, 3), mini XLR



1	Masa
2	Voltaje de alimentación para el micrófono
3 = 4	Señal del micrófono

Salida (2), XLR

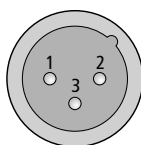

1	Masa
2	Señal +
3	Señal -

Salida monitor (12), conector de 3,5 mm

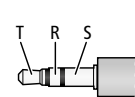

T	Señal mezclada (mono)
R	Señal mezclada (mono)
S	Masa

Sujeto a modificaciones técnicas.

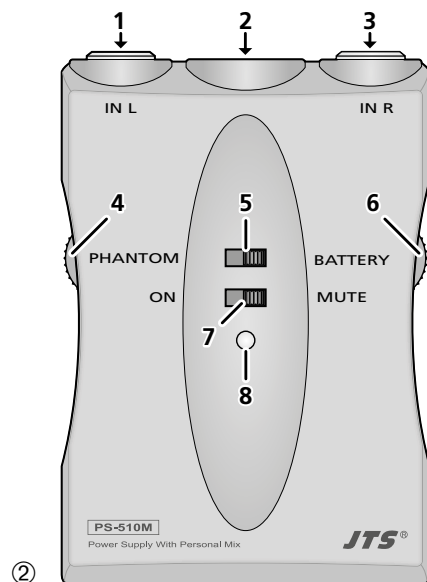

②

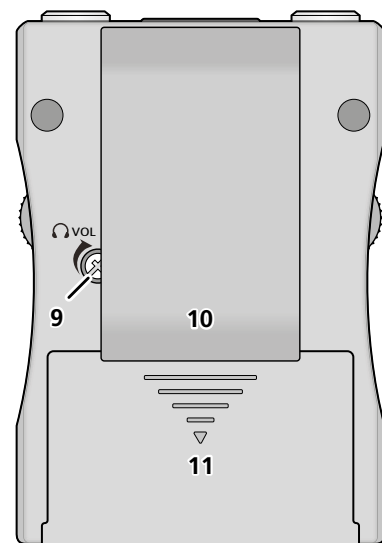

③

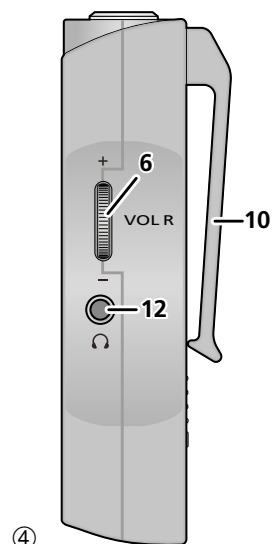

④