

# ***MINI KINTA™ IRC***

## **Quick Reference Guide**

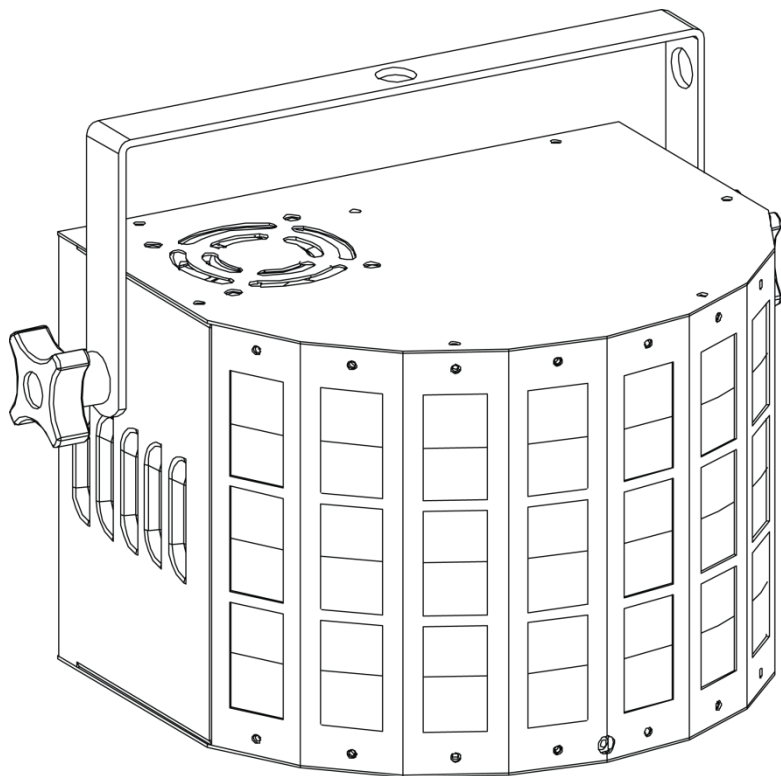

**CHAUVET®**

## About This Guide

The Mini Kinta™ IRC Quick Reference Guide (QRG) has basic product information such as mounting, menu options, and DMX values. Download the User Manual from [www.chauvetlighting.com](http://www.chauvetlighting.com) for more details.

## Disclaimer

The information and specifications contained in this QRG are subject to change without notice.

## Safety Notes

These Safety Notes include important information about installation, use, and maintenance.



- This product is not intended for permanent installation.
- ONLY connect this product to a grounded and protected circuit.
- Always disconnect from power before cleaning or replacing the fuse.
- DO NOT look at the light source when the product is on.
- Make sure the power cord is not crimped or damaged.
- Never disconnect this product from power by pulling on the cord.
- When mounting this product overhead, use a safety cable.
- DO NOT allow flammable materials close to the unit while operating.
- DO NOT touch this product when it is operating because it may be hot.



- The voltage of the outlet to which you are connecting this product must be within the range stated on the decal or rear panel of the product.
- This product is for indoor use only! (IP20) To prevent risk of fire or shock, do not expose this product to rain or moisture.
- Always mount this product in a location with adequate ventilation, at least 20 in (50 cm) from adjacent surfaces.
- Be sure that no ventilation slots on the unit's housing are blocked.
- Never connect this product to a dimmer or rheostat.
- Replace the fuse with the same type and rating.
- ONLY use the hanging/mounting bracket to carry this product.
- The maximum ambient temperature is 104 °F (40 °C). Do not operate this product at higher temperatures.
- In the event of a serious operating problem, stop using immediately.
- DO NOT open this product. It contains no user-serviceable parts.
- To eliminate unnecessary wear and improve the lifespan, during periods of non-use completely disconnect the product from power via breaker or by unplugging it.

## Contact

- From outside the U.S., UK, Ireland, Mexico, or Benelux, contact the distributor of record to request support or return a product.
- From inside the U.S., UK, Ireland, Mexico, or Benelux, use the information in [Contact Us](#) at the end of this QRG.

**What Is Included To Begin**

- Mini Kinta™ IRC
- Warranty Card
- Power Cord
- Quick Reference Guide

**Product Description**

Unpack your Mini Kinta™ IRC and make sure you have received all parts in good condition. If the box or contents appear damaged, notify the carrier immediately, not Chauvet.

The Mini Kinta™ IRC is a four-color effect light with high-powered red, green, blue, and white LEDs that reside behind 48 lenses. DMX-controllable motor speed allows the mobile entertainer to fit the mood of any show, and sound-active or automatic programs create instant entertainment. IRC-6 remote (sold separately) allows you to control it easily from a distance of up to 15 feet away.

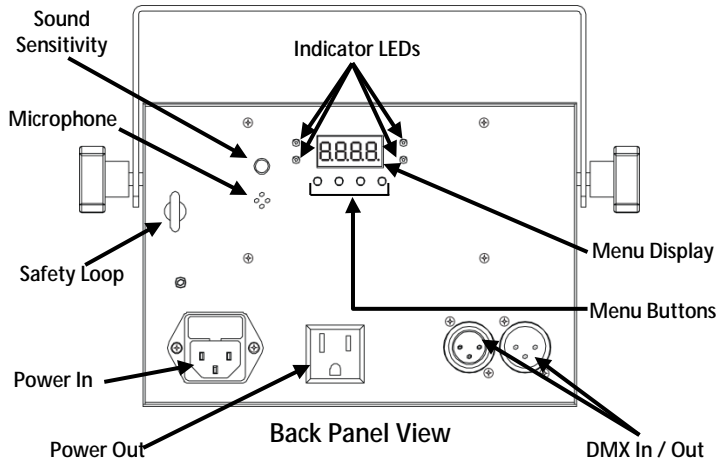

**Overview**

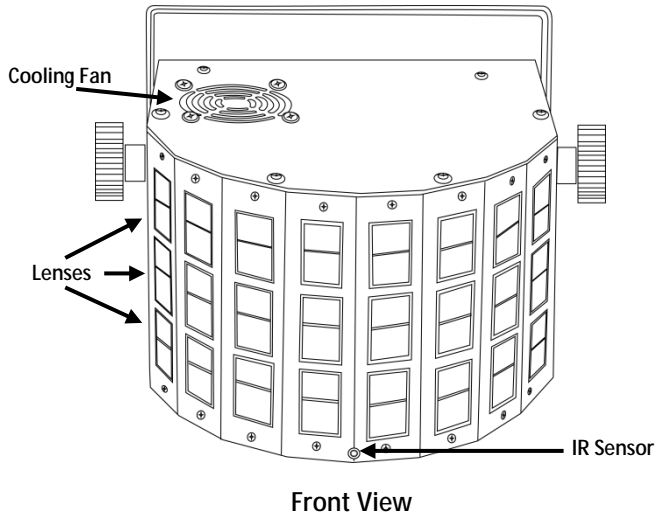

**AC Power** This product has an auto-ranging power supply that can work with an input voltage range of 100 to 240 VAC, 50/60 Hz.



To eliminate unnecessary wear and improve the lifespan, during periods of non-use completely disconnect the product from power via breaker or by unplugging it.

**Power Linking** Power linking is when products are daisy chained together through their Power In and Power Out sockets, so that many products can be powered from one outlet.

For the maximum number of Mini Kinta™ IRC units that can be power linked at 120 V or at 240 V, see the User Manual or the label on the product. The User Manual is available at the Chauvet website [www.chauvetlighting.com/product-manuals-literature/](http://www.chauvetlighting.com/product-manuals-literature/).

- Fuse Replacement**
1. Disconnect the product from power.
  2. Wedge the tip of a flat-head screwdriver into the slot of the fuse holder.
  3. Pry the safety cap out of the housing.
  4. Remove the blown fuse from the clip on the front of the safety cap and replace with a fuse of the exact same type and rating.
  5. Re-insert the fuse holder and reconnect power.

**Mounting** Before mounting this product, read the [Safety Notes](#).

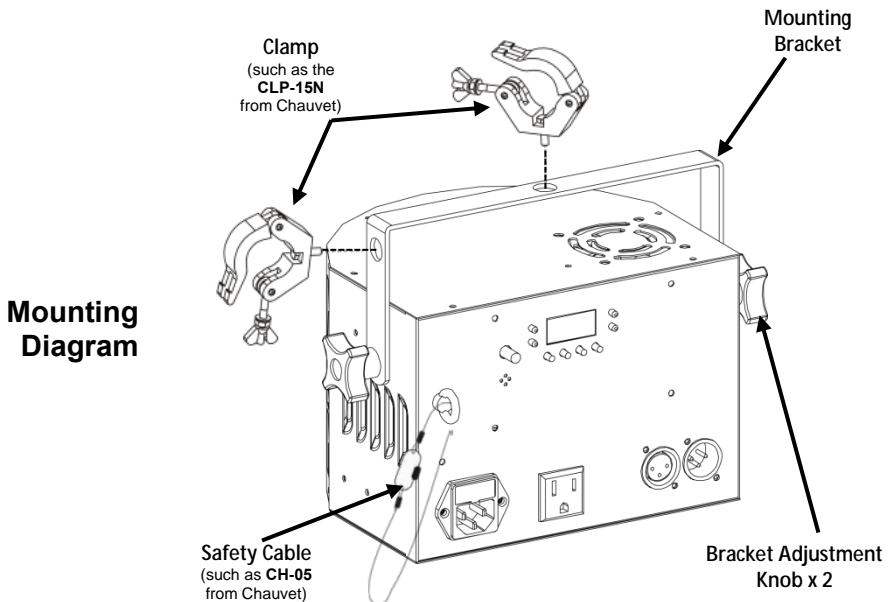

Control Panel Description	Button	Function
	<MENU>	Exits from the current menu or function
	<UP>	Navigates upwards through the menu list and increases the numeric value when in a function
	<DOWN>	Navigates downwards through the menu list and decreases the numeric value when in a function
	<ENTER>	Enables the currently displayed menu or sets the currently selected value into the selected function

## Menu Options

Main Level	Programming Levels		Description
DMX Mode	Addr	A001–A509	Sets DMX starting address
Slave Mode	SLnd	SL-1	Sets slave mode
Auto/Sound Modes	Auto	Aut	Preset automatic show with sound-active mode
Color Control and Strobe	Colo	r000–r255	Adjust individual colors (red, green, blue, white)
		G000–G255	
		b000–b255	
		u000–u255	
	Str1	Strobe at three preset speeds (slow to fast)	
	Str2		
Str3			
LEDs on/off	LED	on oFF	Turns LEDs on or off
Display Inversion	diSP	dSiP	Invert display
Software Version	uEr	u1	Shows currently installed software version

**DMX Linking** The Mini Kinta™ IRC can work with a DMX controller when linked by DMX serial connections. Instructions for connecting and configuring this product for DMX operation are in the User Manual. If you are not familiar with DMX, download the DMX Primer from [www.chauvetlighting.com](http://www.chauvetlighting.com).

**Starting Address** To ensure full access to all channels in each DMX mode, the highest recommended DMX address is 509.

**Master/Slave Connection** The Mini Kinta™ IRC uses the DMX data connection for its Master/Slave mode. Instructions for connecting and configuring this product for Master/Slave operation are in the User Manual.



- Works in Master/Slave mode with the Mini Kinta™, make sure the Mini Kinta™ IRC is the master (first product) in the DMX chain.
- Never connect a DMX controller to a DMX chain configured for Master/Slave operation because the controller may interfere with the signals from the master.
- Do not connect more than 10 slaves to the master.

## IRC-6 Remote (Infrared Remote Control)

The Mini Kinta™ IRC is compatible with the IRC-6 from Chauvet.

The following IRC-6 buttons are used with the Mini Kinta™ IRC:



Turns LED on/off



Selects Sound mode



Strobing (0–20 Hz)



Auto program speed



Speed/Strobe/Auto Program up or down



Color On/Off



Turns red On/Off



Turns green On/Off



Turns blue On/Off



Turns white On/Off



Selects Auto programs (<0> thru <9>)

- |                          |                 |
|--------------------------|-----------------|
| ○ 0 Red/Green/Blue/White | ○ 5 Green/Blue  |
| ○ 1 Red                  | ○ 6 Blue        |
| ○ 2 Red/White            | ○ 7 Red/Blue    |
| ○ 3 Red/Green            | ○ 8 Green/White |
| ○ 4 Green                | ○ 9 Blue/White  |



No Function

## DMX Values

## 4-CH

Channel	Function	Value	Percent/Setting
1	Control/ Operating Mode	000 ○ 005	No function
		006 ○ 020	Red
		021 ○ 035	Green
		036 ○ 050	Blue
		051 ○ 065	White
		066 ○ 080	Red/Green
		081 ○ 095	Red/Blue
		096 ○ 110	Red/White
		111 ○ 125	Green/Blue
		126 ○ 140	Green/White
		141 ○ 155	Blue/White
		156 ○ 170	Red/Green/Blue
		171 ○ 185	Red/Green/White
		186 ○ 200	Green/Blue/White
		201 ○ 215	Red/Green/Blue/White
216 ○ 230	Automatic (4-color chase)		
231 ○ 255	Automatic (7-color combo chase)		
2	Strobe	000 ○ 005	No strobe
		006 ○ 255	Strobe (slow to fast)
3	Motor Rotation	000 ○ 005	No function
		006 ○ 127	Motor indexing
		128 ○ 255	Motor speed
4	Auto/Sound Mode	000 ○ 004	No function
		005 ○ 200	Auto mode (slow to fast)
		201 ○ 255	Sound mode

**Acerca de Esta Guía** La Guía de Referencia Rápida (GRR) del Mini Kinta™ IRC contiene información básica sobre el producto, como montaje, opciones de menú y asignaciones DMX. Para más información, descargue el Manual de usuario del sitio web de Chauvet <http://www.chauvetlighting.com>.

**Exención de Responsabilidad** La información y especificaciones contenidas en esta GRR están sujetas a cambio sin previo aviso.

**Notas de Seguridad** Las siguientes notas de seguridad incluyen información importante sobre la instalación, uso y mantenimiento.



- Conecte siempre el producto a un circuito con toma de tierra.
- Asegúrese de que el cable de alimentación no está retorcido ni estropeado.
- Desconecte siempre el producto de la fuente de alimentación antes de limpiarlo o cambiar el fusible.
- Nunca desconecte el producto de la fuente de alimentación agarrando o tirando del cable.
- Si monta el producto en altura, asegúrese de que el soporte es adecuado para el peso del producto y asegure siempre el producto con un cable de seguridad.
- Asegúrese de que no hay materiales inflamables cerca del producto cuando esté en funcionamiento.
- Evite la exposición directa de los ojos a la fuente de luz mientras es producto esté encendido.
- No toque la carcasa del producto cuando el producto esté en funcionamiento, porque la carcasa puede estar muy caliente.



- El producto no está concebido para una instalación permanente.
- El producto es para uso en interiores solamente. Está clasificado como IP20.
- No exponga el producto a lluvia o humedad.
- Conecte siempre el producto a una fuente de alimentación que esté en el rango de tensión especificado en la etiqueta del panel posterior del producto.
- Nunca conecte el producto a un atenuador o reostato.
- Asegúrese de sustituir el fusible con otro del mismo tipo y categoría.
- Instale siempre el producto en un lugar con ventilación adecuada.
- Deje al menos 20 in (50 cm) entre el producto y superficies adyacentes.
- Asegúrese de que no queda bloqueada ninguna ranura de ventilación en la carcasa del producto.
- No haga funcionar el producto a una temperatura ambiente superior a 104 °F (40 °C).
- Nunca mueva el producto agarrándolo por el cable de alimentación o por cualquier parte móvil.





- Utilice siempre la abrazadera de montaje o las asas de transporte para levantar el producto.
- Si hay un problema grave de funcionamiento, deje de usar el producto inmediatamente.
- Nunca intente reparar el producto. Las reparaciones llevadas a cabo por personal no cualificado pueden provocar averías o funcionamiento defectuoso.
- Para evitar un desgaste innecesario y alargar su vida útil, desconecte complemente el producto de la alimentación, mediante el interruptor o desenchufándolo, durante los periodos en los que no se use.

### Contacto

- Desde fuera de EE.UU, Reino Unido, Irlanda, México o Benelux póngase en contacto con su distribuidor oficial para solicitar asistencia o devolver el producto.
- Desde dentro de EE.UU, Reino Unido, Irlanda, México o Benelux, utilice la información de [Contact Us](#) al final de esta GRR.

### Qué va incluido

- Mini Kinta™ IRC
- Tarjeta de garantía
- Cable de alimentación
- Guía de referencia rápida

### Para empezar

Desembale su Mini Kinta™ IRC y asegúrese de que ha recibido todas las partes en buen estado. Si la caja o los componentes parecen dañados, notifíquese al transportista inmediatamente, no a Chauvet.

### Descripción del producto

El Mini Kinta™ IRC es una luz de efecto de cuatro colores con LED de alta potencia de color rojo, verde, azul y blanco ubicados tras 48 lentes. La velocidad por motor controlable por DMX permite al artista en gira adaptarse al ambiente de cualquier show, y crear un espectáculo al instante con programas activos por sonido o automáticos. El mando a distancia IRC-6 (vendido por separado) le permite controlarlo fácilmente desde una distancia de hasta 15 pies.

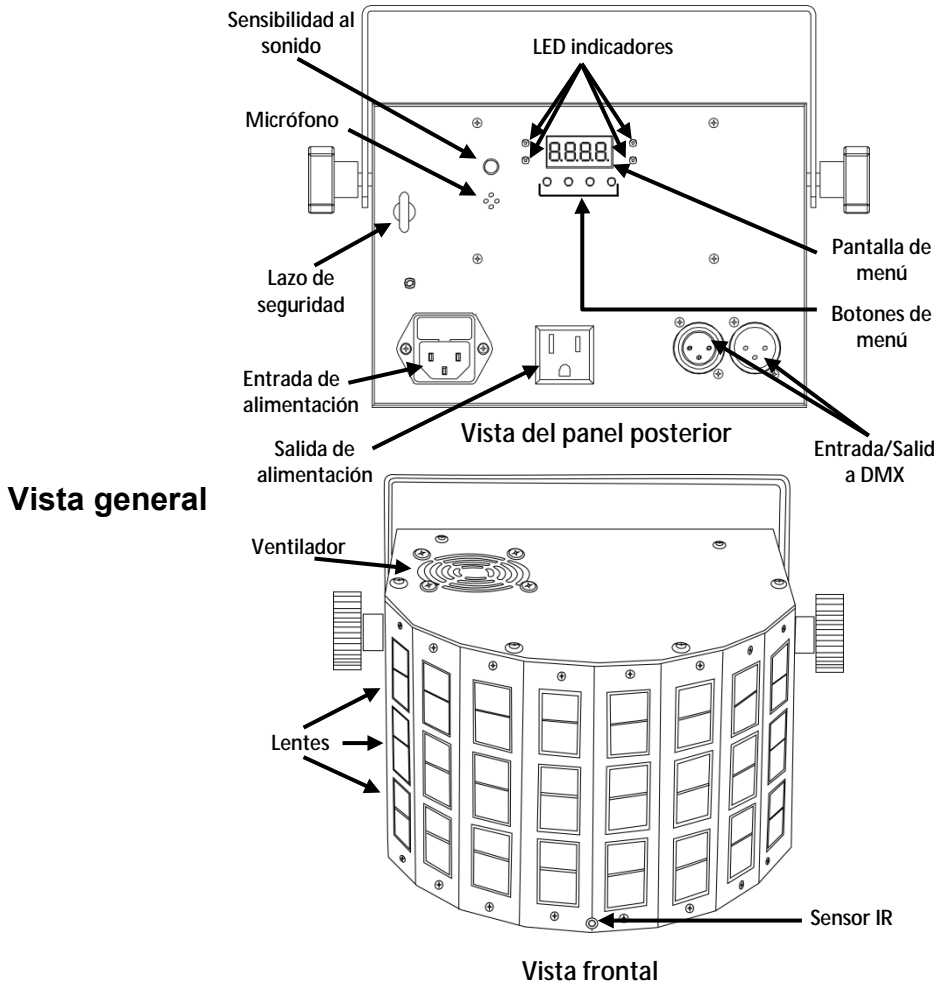

**Corriente alterna** Este producto tiene una fuente de alimentación con detección automática que puede funcionar con un rango de tensión de entrada de 100~240 VCA, 50/60 Hz.



**Para evitar un desgaste innecesario y alargar su vida útil, desconecte completamente el producto de la alimentación, mediante el interruptor o desenchufándolo, durante los periodos en los que no se use.**

**Alimentación en cadena** Alimentación en cadena es cuando los productos se conectan en cascada por las tomas de entrada y salida de alimentación, con lo que muchos productos se pueden alimentar con un solo enchufe.

Para ver el máximo número de unidades Mini Kinta™ IRC que se pueden alimentar en cadena a 120 V o a 240 V, consulte el Manual de usuario o la etiqueta del producto.

El Manual de usuario está disponible en el sitio web de Chauvet <http://www.chauvetlighting.com/product-manuals-literature/>.

- Sustitución del fusible**
1. Desconecte el producto de la alimentación.
  2. Haga cuña con la punta de un destornillador plano en la ranura del portafusibles.
  3. Saque la tapa de seguridad de la carcasa.
  4. Quite el fusible fundido de la sujeción en la parte frontal de la tapa de seguridad y sustituya el fusible con otro del mismo tipo y categoría.
  5. Vuelva a insertar el portafusibles y conecte de nuevo la alimentación.

**Montaje** Antes de montar este producto, lea las [Notas de Seguridad](#).

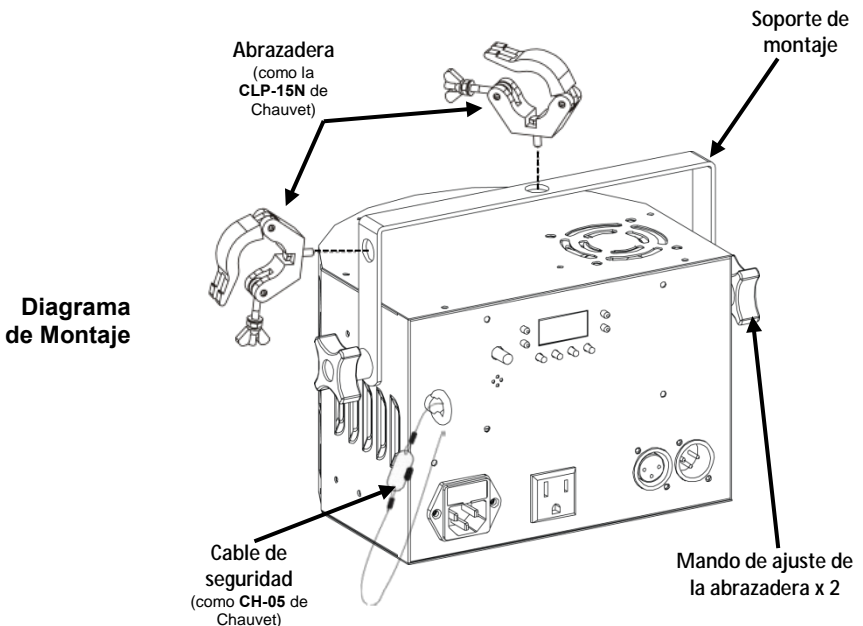

Descripción del panel de control	Botón	Función
	<MENU>	Sale del menú o función actual
	<UP>	Navega hacia arriba por la lista de menú y aumenta el valor numérico cuando está en una función
	<DOWN>	Navega hacia abajo por la lista de menú y disminuye el valor numérico menú actualmente en pantalla cuando está en una función
	<ENTER>	Habilita el o configura el valor seleccionado actualmente dentro de la función seleccionada

## Opciones de Menú

Nivel Principal	Niveles de Programación		Descripción
Modo DMX	Addr	A001–A509	Configura la dirección inicial DMX
Modo Esclavo	SLnd	SL-1	Configura el modo esclavo
Modos Automático/Sonido	Auto	Aut	Preconfigura el show automático con modo activo por sonido
Control de color y Estroboscopio	Colo	r000–r255	Ajusta los colores individuales (rojo, verde, azul, blanco)
		G000–G255	
		b000–b255	
		u000–u255	
		Str1	Estroboscopio a tres velocidades preconfiguradas (lenta a rápida)
		Str2	
Str3			
LED apagados/encendidos	LED	on oFF	Activa o desactiva los LEDs
Inversión de la pantalla	diSP	dSiP	Invierte la pantalla
Versión de software	uEr	u1	Muestra la versión de software instalada actualmente

**Enlace DMX** El Mini Kinta™ IRC puede funcionar con un controlador DMX cuando se enlaza por conexiones serie DMX. Las instrucciones para conectar y configurar este producto para funcionamiento DMX están en el Manual de usuario. Si no está familiarizado con DMX, descargue el Manual DMX de [www.chauvetlighting.com](http://www.chauvetlighting.com).

**Dirección de inicio** Para asegurarse acceso total a todos los canales en cada modo DMX, la dirección DMX más recomendable es **509**.

**Conexión Maestro/Esclavo** El Mini Kinta™ IRC usa la conexión de datos DMX para su modo Maestro/Esclavo. Las instrucciones para conectar y configurar este producto para funcionamiento Maestro/Esclavo están en el Manual de usuario.

























- **Funciona en modo maestro/esclavo con el Mini Kinta™; asegúrese de que el Mini Kinta™ IRC es el maestro (la primera unidad) en la cadena DMX.**
- **Nunca conecte un controlador DMX a una cadena DMX configurada para funcionamiento Maestro/Esclavo, porque el controlador puede interferir con las señales del maestro.**
- **No conecte más de 10 esclavos al maestro.**

## Mando a distancia IRC-6 (control remoto por infrarrojos)

El Mini Kinta™ IRC es compatible con el IRC-6 de Chauvet.

Los siguientes botones del IRC-6 se usan con el Mini Kinta™ IRC:

-  apaga/enciende el LED
  -  selecciona el modo Sonido
  -  estroboscopio (0–20 Hz)
  -  velocidad del programa Automático
  -  + se mueve arriba y abajo por velocidad/estroboscopio/programa automático
  -  -
  -  apaga/enciende el color
  -  apaga/enciende el rojo
  -  apaga/enciende el verde
  -  apaga/enciende el azul
  -  apaga/enciende el blanco
  -  selecciona los programas Automáticos (<0> - <9>)
- |  |  |
|--|--|
| <ul style="list-style-type: none"> <li>○  Rojo/Verde/Azul/Blanco</li> <li>○  Rojo</li> <li>○  Rojo/Blanco</li> <li>○  Rojo/Verde</li> <li>○  Verde</li> </ul> | <ul style="list-style-type: none"> <li>○  Verde/Azul</li> <li>○  Azul</li> <li>○  Rojo/Azul</li> <li>○  Verde/Blanco</li> <li>○  Azul/Blanco</li> </ul> |
|--|--|

      sin función

## Valores DMX

## 4-CH

Canal	Función	Valor	Porcentaje/Configuración
1	Control/ Modo de funcionamiento	000 ó 005	Sin función
		006 ó 020	Rojo
		021 ó 035	Verde
		036 ó 050	Azul
		051 ó 065	Blanco
		066 ó 080	Rojo/Verde
		081 ó 095	Rojo/Azul
		096 ó 110	Rojo/Blanco
		111 ó 125	Verde/Azul
		126 ó 140	Verde/Blanco
		141 ó 155	Azul/Blanco
		156 ó 170	Rojo/Verde/Azul
		171 ó 185	Rojo/Verde/Blanco
		186 ó 200	Verde/Azul/Blanco
		201 ó 215	Rojo/Verde/Azul/Blanco
2	Estroboscopio	216 ó 230	Automático (secuencia de 4 colores)
		231 ó 255	Automático (secuencia combo de 7 colores)
		000 ó 005	Sin estroboscopio
3	Rotación del Motor	006 ó 255	Estroboscopio (lento a rápido)
		000 ó 005	Sin función
		006 ó 127	Indexado de color
4	Modo Automático / Sonido	128 ó 255	Velocidad del motor
		000 ó 004	Sin función
		005 ó 200	Modo Automático (lento a rápido)
		201 ó 255	Modo Sonido

**A propos de ce manuel** Le Manuel de Référence (MR) du Mini Kinta™ IRC reprend des informations de base sur cet appareil notamment en matière de montage, d'options de menu et d'affectations DMX. Pour plus d'informations, veuillez télécharger le manuel de l'utilisateur sur le site internet de Chauvet <http://www.chauvetlighting.com/product-manuals-literature/>.

**Clause de non Responsabilité** Les informations et caractéristiques contenues dans ce MR sont sujettes à changement sans préavis.

**Consignes de Sécurité** Les consignes de sécurité qui suivent contiennent des informations importantes en matière d'installation, d'utilisation et d'entretien.



- Connectez toujours l'appareil à un circuit relié à la terre.
- Veillez à ce que le cordon d'alimentation ne soit jamais pincé ou endommagé.
- Toujours débrancher l'appareil de la source d'alimentation avant de le nettoyer ou de remplacer le fusible.
- Ne débranchez jamais cet appareil en tirant sur le cordon d'alimentation.
- En cas d'installation de l'appareil en hauteur, assurez-vous de toujours utiliser un câble de sécurité pour le maintenir en place et que son poids soit suffisamment supporté.
- Veillez à ce qu'il ne se trouve jamais à proximité d'un matériel inflammable lorsqu'il est en fonctionnement.
- Évitez tout contact visuel direct avec la source lumineuse quand cet appareil est en marche.
- Ne touchez pas le boîtier de l'appareil lorsqu'il est en fonctionnement, celui-ci pouvant être très chaud.



- Cet appareil n'est pas adapté pour une installation permanente.
- Cet appareil doit uniquement être utilisé en intérieur. Il répond aux exigences de la norme IP 20.
- N'exposez l'appareil ni à la pluie, ni à l'humidité.
- Toujours connecter l'appareil à une source d'alimentation correspondant à la tension indiquée sur l'étiquette ou le panneau arrière de l'appareil.
- Ne connectez jamais l'appareil à un variateur ou un rhéostat.
- Veillez à remplacer le fusible avec un fusible de même type et de même ampérage.
- Installez toujours l'appareil dans un endroit bien ventilé.
- Veillez à laisser 50 cm (20 po) entre l'appareil et les surfaces adjacentes.
- Assurez-vous qu'aucune fente de ventilation sur le boîtier ne soit obstruée.
- Ne faites pas fonctionner l'appareil à une température ambiante de plus de 40°C (104°F).
- Ne transportez jamais l'appareil par son cordon d'alimentation ou toute autre pièce mobile.
- Utilisez toujours la fixation de montage ou la poignée de transport quand vous soulevez l'appareil.





- En cas de problème grave lors du fonctionnement, arrêtez immédiatement d'utiliser l'appareil.
- N'essayez jamais de réparer l'appareil vous-même. Toute réparation effectuée par des personnes non agréées pourrait occasionner des dommages ou des défaillances.
- Durant les périodes de non-utilisation, pour éviter toute usure inutile et pour prolonger la durée de vie, déconnectez-entièrement l'appareil en le débranchant de l'alimentation électrique ou en coupant le disjoncteur.

## Nous contacter

- En dehors des États-Unis, du Royaume-Uni, de l'Irlande et du Mexique, contactez votre fournisseur si vous avez besoin d'assistance ou de retourner un appareil.
- Depuis les États-Unis, le Royaume-Uni, l'Irlande et le Mexique, utilisez les informations de la rubrique [Contact Us](#) à la fin de ce MR.

## Contenu

- Mini Kinta™ IRC
- Cordon d'alimentation
- Fiche de garantie
- Manuel de référence

## Préalable

Déballez votre Mini Kinta™ IRC et assurez-vous que vous avez reçu toutes les pièces en bon état. Si la boîte et/ou son contenu semble endommagés, contactez immédiatement le transporteur, et non pas Chauvet.

## Description de l'appareil

Le Mini Kinta™ IRC est un projecteur quadricolore à effets avec des LEDs de haute puissance rouges, vertes, bleues et blanches placées derrière 48 lentilles. La vitesse du moteur contrôlable par DMX permet aux artistes mobiles de s'adapter à l'humeur de n'importe quel spectacle, et les programmes activés par le son ou automatiques permettent de créer un divertissement instantané. La télécommande IRC-6 (vendue séparément) vous permet de contrôler facilement le projecteur jusqu'à une distance de 15 mètres.

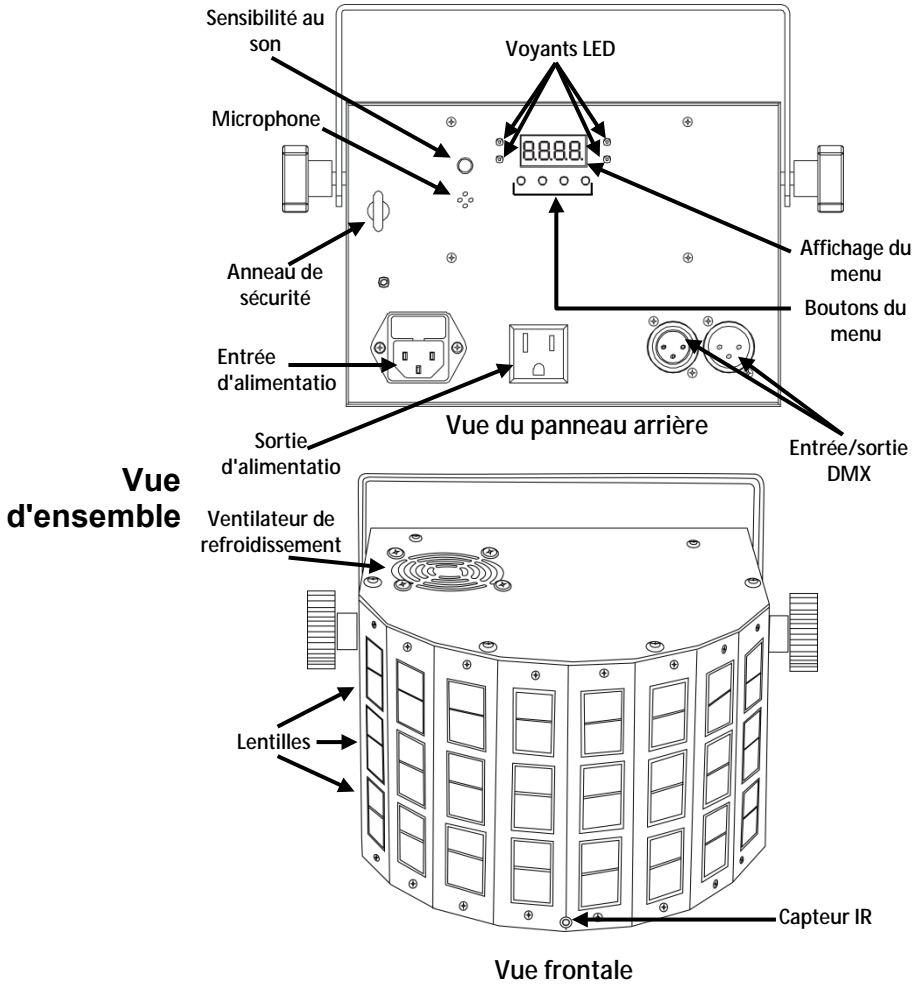

**Alimentation CA** Cet appareil est doté d'une alimentation universelle qui peut prendre en charge toute tension d'entrée comprise entre 100 et 240 VCA, 50/60 Hz.



**Durant les périodes de non-utilisation, pour éviter toute usure inutile et pour prolonger la durée de vie, déconnectez-entièrement l'appareil en le débranchant de l'alimentation électrique ou en coupant le disjoncteur.**

### Chaînage électrique

Le chaînage électrique est utilisé lorsque des appareils sont connectés entre eux en guirlande par le biais de leurs connecteurs d'entrée et de sortie d'alimentation, ce qui permet à plusieurs appareils d'être alimentés à partir d'une seule prise de courant. Pour savoir combien de Mini Kinta™ IRC peuvent être chaînés entre eux au maximum avec un branchement 120 V ou 240 V, veuillez consulter le manuel de l'utilisateur ou l'étiquette sur l'appareil. Le manuel de l'utilisateur est consultable sur le site internet de Chauvet <http://www.chauvetlighting.com/product-manuals-literature/>.

### Remplacement des fusibles

1. Débranchez l'appareil.
2. Calez la pointe d'un tournevis à tête plate dans la fente du porte-fusible.
3. Soulevez le capuchon de sécurité hors du boîtier.
4. Enlevez le fusible grillé logé dans le clip sur le devant du capuchon de sécurité et remplacez-le par un fusible de même type et de même ampérage.
5. Remettez le porte-fusible en place puis rebranchez.

**Installation** Avant de monter cet appareil, lisez les [Consignes de Sécurité](#).

### Schéma de Montage

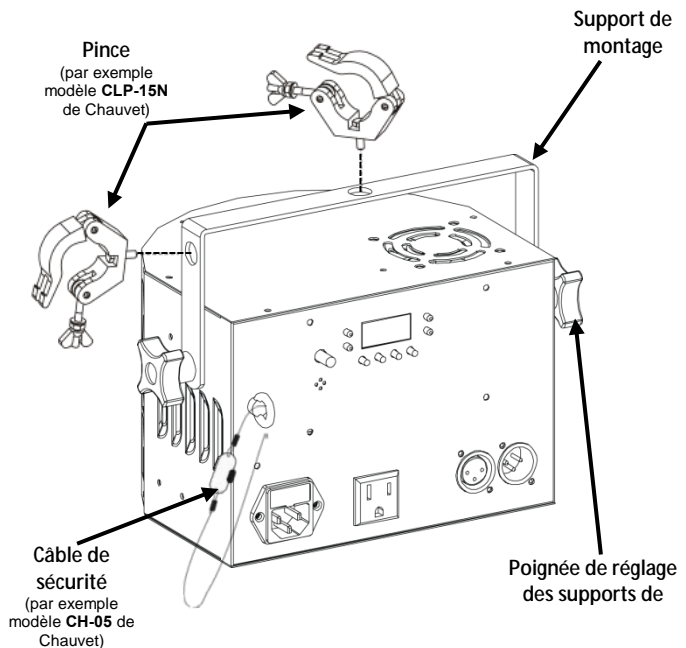

Description du panneau de commande	Bouton	Fonction
	<MENU>	Permet de sortie du menu ou de la fonction en cours
	<UP>	Permet de naviguer vers le haut dans la liste du menu et d'incrémenter une valeur numérique dans une fonction
	<DOWN>	Permet de naviguer vers le bas dans la liste du menu et de décrémenter une valeur numérique dans une fonction
	<ENTER>	Active l'entrée de menu actuellement affichée ou confirme la valeur actuellement sélectionnée pour la fonction en cours de sélection

## Options du Menu

Niveau principal	Niveaux de programmation		Description
<b>DMX Mode (mode DMX)</b>	<b>Addr</b>	<b>A001–A509</b>	Définit l'adresse DMX de départ
<b>Slave Mode (mode esclave)</b>	<b>SLnd</b>	<b>SL-1</b>	Active le mode esclave
<b>Auto/Sound Modes (modes auto et d'activation par le son)</b>	<b>Auto</b>	<b>Aut</b>	Pré-réglage de spectacle automatique avec mode d'activation par le son
<b>Color Control and Strobe (contrôle de la couleur et stroboscope)</b>	<b>Colo</b>	<b>r000–r255</b>	Réglage individuel des couleurs (rouge, vert, bleu, blanc)
		<b>G000–G255</b>	
		<b>b000–b255</b>	
		<b>u000–u255</b>	
	<b>Str1</b>	Choix parmi trois vitesses prédéfinies de clignotement (lent à rapide)	
<b>Str2</b>			
<b>Str3</b>			
<b>LEDs on/off (marche/arrêt des LEDs)</b>	<b>LED</b>	<b>on</b>	Permet d'activer ou de désactiver les LEDs
		<b>oFF</b>	
<b>Display Inversion (inversion de l'affichage)</b>	<b>diSP</b>	<b>dSiP</b>	Affichage inversé
<b>Software Version (Version du logiciel)</b>	<b>uEr</b>	<b>u1</b>	Affiche la version du logiciel actuellement installée.

**Chaînage DMX** Le Mini Kinta™ IRC peut fonctionner avec un contrôleur DMX lorsqu'il est relié par des connexions séries DMX. Les instructions pour la connexion et la configuration de cet appareil pour le fonctionnement en DMX sont indiquées dans le manuel d'utilisation. Si vous n'êtes pas familier avec le protocole DMX, vous pouvez télécharger l'introduction au DMX à l'adresse [www.chauvetlighting.com](http://www.chauvetlighting.com).

**Adresse de départ** Pour permettre un accès à l'ensemble des canaux de chaque mode DMX, l'adresse DMX maximale recommandée est **509**.

**Connexion maître/esclave** Le Mini Kinta™ IRC utilise une connexion de données DMX pour le fonctionnement de son mode maître/esclave. Les instructions pour la connexion et la configuration de cet appareil pour le fonctionnement en maître/esclave sont indiquées dans le manuel d'utilisation.

























- **Fonctionne en mode maître/esclave avec le Mini Kinta™. Assurez-vous que le Mini Kinta™ IRC soit à la fois le maître (le premier appareil) dans la chaîne DMX.**
- **Ne jamais connecter un contrôleur DMX à une chaîne DMX configurée pour le fonctionnement en maître/esclave car le contrôleur peut rentrer en conflit avec les signaux du maître.**
- **Ne pas connecter plus de 10 esclaves au maître.**

## IRC-6 Télécommande (Télécommande par infrarouge)

Le Mini Kinta™ IRC est compatible avec la télécommande IRC-6 de Chauvet.

Les boutons de la télécommande IRC-6 suivants fonctionnent avec le Mini Kinta™ IRC :

	Allumage/extinction des LED
	Sélectionne le mode musical
	Activation de l'effet stroboscopique (0–20 Hz)
	Vitesse du programme automatique
	Vitesse/Stroboscope/Augmentation ou diminution du programme automatique
	
	Marche/arrêt de la couleur
	Marche/arrêt du rouge
	Marche/arrêt du vert
	Marche/arrêt du bleu
	Marche/arrêt du blanc
	Permet de sélectionner un programme automatique

- |   |  |
|---|--|
| o  Rouge/vert/bleu/blanc | o  Vert/bleu  |
| o  Rouge                 | o  Bleu       |
| o  Rouge/blanc           | o  Rouge/bleu |
| o  Rouge/vert            | o  Vert/blanc |
| o  Vert                  | o  Bleu/blanc |



Aucune fonction

## Valeurs DMX

## 4-CH

Canal	Fonction	Valeur	Pourcentage/Paramétrage
1	<b>Control/Operating Mode (contrôle/mode de fonctionnement)</b>	000 ó 005	Aucune fonction
		006 ó 020	Rouge
		021 ó 035	Vert
		036 ó 050	Bleu
		051 ó 065	Blanc
		066 ó 080	Rouge/vert
		081 ó 095	Rouge/bleu
		096 ó 110	Rouge/blanc
		111 ó 125	Vert/bleu
		126 ó 140	Vert/blanc
		141 ó 155	Bleu/blanc
		156 ó 170	Rouge/vert/bleu
		171 ó 185	Rouge/vert/blanc
		186 ó 200	Vert/bleu/blanc
201 ó 215	Rouge/vert/bleu/blanc		
216 ó 230	Automatique (chenillard quadricolore)		
231 ó 255	Automatique (chenillard combinaison de 7 couleurs)		
2	<b>Stroboscope</b>	000 ó 005	Stroboscope désactivé
		006 ó 255	Stroboscope (lent à rapide)
3	<b>Motor Rotation (rotation du moteur)</b>	000 ó 005	Aucune fonction
		006 ó 127	Indexation du moteur
		128 ó 255	Vitesse du moteur
4	<b>Auto/Sound Mode (mode auto et d'activation par le son)</b>	000 ó 004	Pas de fonction
		005 ó 200	Mode auto (lent à rapide)
		201 ó 255	Mode d'activation par le son

**Über diese Schnellanleitung** In der Schnellanleitung des Mini Kinta™ IRC finden Sie die wesentlichen Produktinformationen, wie etwa über die Montage, Menüoptionen und DMX-Zuweisungen des Geräts. Detaillierte Informationen finden Sie in der Bedienungsanleitung dieses Produkts, die Sie auf der Website von Chauvet herunterladen können unter: <http://www.chauvetlighting.com/product-manuals-literature/>.

**Haftungsausschluss** Die in dieser Anleitung aufgeführten Informationen und Spezifikationen können ohne vorherige Ankündigung geändert werden.

**Sicherheitshinweise** Die folgenden Sicherheitshinweise enthalten wichtige Informationen über die Montage, Verwendung und Wartung des Geräts.



- Schließen Sie dieses Gerät immer an einen geerdeten Stromkreis an.
- Stellen Sie sicher, dass das Netzkabel nicht gequetscht oder beschädigt ist.
- Trennen Sie das Gerät immer von der Stromquelle, bevor Sie es reinigen oder die Sicherung auswechseln.
- Ziehen Sie beim Trennen des Geräts von der Stromversorgung nie am Kabel.
- Verwenden Sie für die Montage des Geräts über Kopf immer ordnungsgemäße Sicherheitskabel und stellen Sie sicher, dass dieses dessen Gewicht tragen kann.
- Stellen Sie sicher, dass das Gerät mit einem Sicherheitsabstand zu entzündlichen Materialien betrieben wird.
- Bei eingeschaltetem Gerät direkten Augenkontakt mit der Lichtquelle vermeiden.
- Niemals während des Betriebs das Gehäuse berühren, da dies sehr heiß wird.



- Dieses Produkt eignet sich nicht für eine permanente Installation.
- Dieses Gerät darf nur im Innenbereich verwendet werden. Es entspricht dem Standard IP20.
- Das Gerät nicht Regen oder Feuchtigkeit aussetzen.
- Schließen Sie dieses Produkt immer an eine Stromquelle an, deren Spannung sich innerhalb des auf dem Typenschild oder rückseitigen Bedienfeld des Produkts angezeigten Spannungsbereich befindet.
- Schließen Sie dieses Gerät niemals an einen Dimmer oder Regelwiderstand an.
- Achten Sie beim Auswechseln der Sicherung darauf, den gleichen Typ mit den gleichen Werten zu verwenden.
- Installieren Sie das Produkt immer an einem Ort mit ausreichender Belüftung
- Halten Sie immer einen Abstand des Produkts zu den angrenzenden Flächen von 50 cm ein.
- Stellen Sie sicher, dass die Lüftungsöffnungen am Gehäuse des Geräts nicht verschlossen sind.





- Betreiben Sie das Gerät nicht bei einer Umgebungstemperatur von mehr als 104 °F (40 °C).
- Tragen Sie das Produkt niemals am Netzkabel oder einem beweglichen Geräteteil.
- Heben Sie das Produkt nur an den Hänge-/Befestigungsbügeln an.
- Bei ernsthaften Betriebsproblemen stoppen Sie umgehend die Verwendung des Produkts.
- Versuchen Sie nie selbst, dieses Gerät zu reparieren. Reparaturen müssen von entsprechend geschultem Fachpersonal durchgeführt werden, da sonst Schäden oder Fehlfunktionen auftreten können.
- Um unnötigen Verschleiß zu vermeiden und die Lebensdauer des Geräts zu verlängern, trennen Sie während längerer Perioden des Nichtgebrauchs das Gerät vom Stromnetz – entweder per Trennschalter oder durch Herausziehen des Steckers aus der Steckdose.

### **Kontakt**

- Kunden außerhalb der USA, GB, Irland, Mexiko oder Benelux wenden sich an den aufgeführten Lieferanten, um den Kundensupport in Anspruch zu nehmen oder ein Produkt zurückzuschicken.
- Kunden innerhalb der USA, GB, Irland, Mexiko oder Benelux verwenden bitte die Informationen unter [Contact Us](#) am Ende dieser Schnellanleitung.

### **Packungs- inhalt**

- Mini Kinta™ IRC
- Garantiekarte
- Netzkabel
- Schnellanleitung

### **Start**

Packen Sie Ihr Mini Kinta™ IRC aus und überprüfen Sie, ob Sie alle Teile unbeschädigt erhalten haben. Wenn die Verpackung beschädigt ist, benachrichtigen Sie umgehend das Transportunternehmen, nicht jedoch Chauvet.

### **Produktbeschreibung**

Der Mini Kinta™ IRC ist ein Vierfarben-Lichteffekt mit hellen roten, grünen, blauen und weißen LEDs hinter 48 Linsen. Mit der per DMX steuerbaren Motorgeschwindigkeit lässt sich die Show an jede Stimmung anpassen, und mobile DJs haben mit den Musiksteuerungs- und Auto-Modi immer sofort ein Showprogramm zur Verfügung. Mit der IRC-6 Fernbedienung (separat erhältlich) lässt sich das Gerät bequem aus einer Entfernung von 5 Metern bedienen.

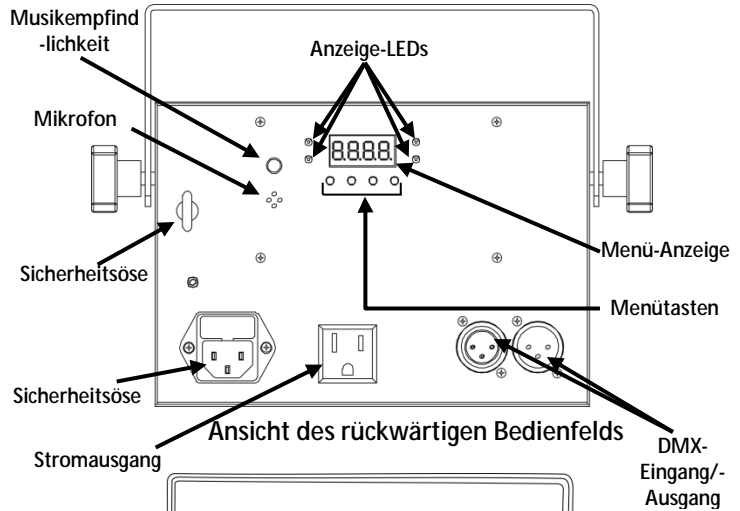

## Übersicht

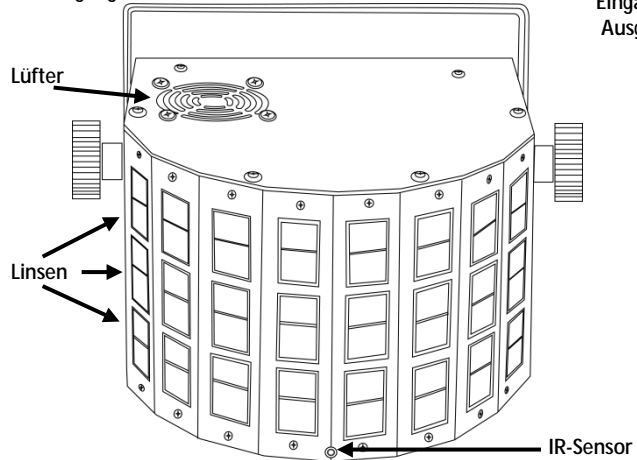

**Wechselstrom** Dieses Gerät verfügt über ein Vorschaltgerät, das automatisch die anliegende Spannung erkennt, sobald der Netzstecker in die Schuko Steckdose gesteckt wird, und kann mit einer Eingangsspannung von 100~240 V AC, 50/60 Hz arbeiten.



Um unnötigen Verschleiß zu vermeiden und die Lebensdauer des Geräts zu verlängern, trennen Sie während längerer Perioden des Nichtgebrauchs das Gerät vom Stromnetz – entweder per Trennschalter oder durch Herausziehen des Steckers aus der Steckdose.

**Reihenschaltung der Geräte** Eine Reihenschaltung ist der Zusammenschluss mehrerer Geräte für eine Show an den Stromeingängen und -ausgängen, sodass mehrere Geräte über eine Steckdose versorgt werden können.

Informationen zur maximalen Anzahl der Mini Kinta™ IRC-Geräte, die bei 120 V oder 240 V in Serie geschaltet werden können, finden Sie in der Bedienungsanleitung oder auf dem Typenschild am Gerät.

Die Bedienungsanleitung steht auf der Website von Chauvet zum Download bereit <http://www.chauvetlighting.com/product-manuals-literature/>.

- Auswechseln der Sicherung**
1. Trennen Sie das Gerät vom Stromnetz.
  2. Klemmen Sie die Spitze eines Flachkopfschraubendrehers in den Schlitz des Sicherungshalters.
  3. Hebeln Sie die Sicherheitsabdeckung vom Gehäuse weg ab.
  4. Entfernen Sie die durchgebrannte Sicherung von der Klemme am Vorderteil der Sicherheitsabdeckung, und ersetzen Sie diese durch eine Sicherung des gleichen Typs und mit den gleichen Werten.
  5. Stecken Sie den Sicherungshalter wieder zurück, und schließen Sie das Gerät an das Stromnetz an.

**Montage** Lesen Sie vor der Montage dieses Geräts in jedem Fall die [Sicherheitshinweise](#).

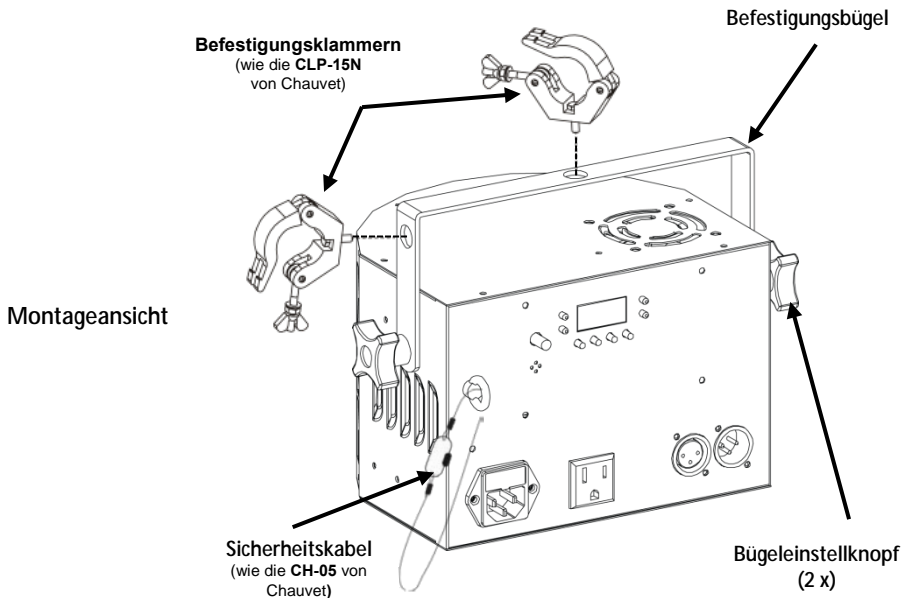

<b>Beschreibung des Bedienfeldes lesen</b>	<b>Taste</b>	<b>Funktion</b>
	<MENU>	Damit verlassen Sie das aktuelle Menü oder die Funktion
	<UP>	Damit navigieren Sie sich durch die Menüpunkte nach oben oder erhöhen den numerischen Wert der entsprechenden Funktion
	<DOWN>	Damit navigieren Sie sich durch die Menüpunkte nach unten oder verringern den numerischen Wert der entsprechenden Funktion
	<ENTER>	Damit wird das aktuell angezeigte Menü aktiviert oder der aktuell ausgewählte Wert einer Funktion eingestellt

## Menüoptionen

Hauptebene	Programmirebenen		Beschreibung
<b>DMX-Modus</b>	<b>Addr</b>	<b>A001–A509</b>	Stellt die DMX-Startadresse ein
<b>Slave-Modus</b>	<b>SLnd</b>	<b>SL-1</b>	Stellt den Slave-Modus ein
<b>Auto- /Musiksteuerungs- Modi</b>	<b>Auto</b>	<b>Aut</b>	Voreingestellte automatische Show mit Musiksteuerungs-Modus
<b>Farbsteuerung und Stroboskop-Effekt</b>	<b>Colo</b>	<b>r000–r255</b>	Farben individuell einstellen (rot, grün, blau, weiß)
		<b>G000–G255</b>	
		<b>b000–b255</b>	
		<b>u000–u255</b>	
		<b>Str1</b>	Stroboskop bei drei voreingestellten Geschwindigkeiten (langsam bis schnell)
<b>Str2</b>			
<b>Str3</b>			
<b>LEDs ein/aus (on/off)</b>	<b>LED</b>	<b>on</b>	Schaltet LEDs ein oder aus
		<b>oFF</b>	
<b>Anzeige umgekehrt</b>	<b>diSP</b>	<b>dSiP</b>	Kehrt das Display um
<b>Software-Version</b>	<b>uEr</b>	<b>u1</b>	Zeigt die aktuell installierte Software-Version an

**DMX-Verbindung** Der Mini Kinta™ IRC kann mit einem DMX-Controller betrieben werden, wenn eine DMX-Reihenschaltung zum Einsatz kommt. Anweisungen zum Zusammenschluss und der Konfiguration dieses Geräts für den Betrieb im DMX-Modus finden Sie im Benutzerhandbuch. Wenn Sie mit DMX nicht vertraut sind, laden Sie "DMX - Eine Einführung" unter [www.chauvetlighting.com](http://www.chauvetlighting.com) herunter.

**Startadresse** Um einen vollständigen Zugang zu allen Kanälen in jedem DMX-Modus zu gewährleisten, beträgt die höchste empfohlene DMX-Adresse **509**.

**Master/Slave-Schaltung** Der Mini Kinta™ IRC verwendet für seinen Master/Slave-Modus eine DMX-Datenverbindung. Anweisungen zum Zusammenschluss und der Konfiguration dieses Geräts für den Betrieb im Master/Slave-Modus finden Sie im Benutzerhandbuch.

- **Arbeitet im Master/Slave-Modus mit dem Mini Kinta™; stellen Sie sicher, dass der Mini Kinta™ IRC der Master ist und das erste Gerät in der DMX-Kette.**
- **Schließen Sie niemals einen DMX-Controller an eine DMX-Serienschaltung an, die für einen Master/Slave-Betrieb konfiguriert ist, da der Controller die Signale des Master-Geräts stören kann.**
- **Schließen Sie nicht mehr als 10 Slave-Geräte an das Master-Gerät an.**



## IRC-6-Fernbe-dienung (Infrarot-Fernbe-dienung)

Der Mini Kinta™ IRC ist kompatibel mit der IRC-6 von Chauvet.

Die folgenden Tasten der IRC-6-Fernbedienung werden für den Mini Kinta™ IRC verwendet:



schaltet die LED ein/aus



wählt den Musiksteuerungs-Modus aus



Stroboskopeffekt (0–20 Hz)



Geschwindigkeit des Auto-Programms



Tasten UP oder Down für Geschwindigkeit/Blitzfrequenz des Auto-



Programms



schaltet die Farbe ein/aus



schaltet die Farbe Rot ein/au



schaltet die Farbe Grün ein/au



schaltet die Farbe Blau ein/au



schaltet die Farbe Weiß ein/au



wählt den Auto-Programm-Modus aus (<0> - <9>)

- |  |                                   |
|--|-----------------------------------|
| <input type="radio"/> 0 rot/grün/blau/weiß | <input type="radio"/> 5 grün/blau |
| <input type="radio"/> 1 rot                | <input type="radio"/> 6 blau      |
| <input type="radio"/> 2 rot/weiß           | <input type="radio"/> 7 rot/blau  |
| <input type="radio"/> 3 rot/grün           | <input type="radio"/> 8 grün/weiß |
| <input type="radio"/> 4 grün               | <input type="radio"/> 9 blau/weiß |



keine Funktion

## DMX-Werte

## 4-CH

Kanal	Funktion	Wert	Prozent/Einstellung
1	Steuerungs-/ Betriebsmodus	000 ó 005	Keine Funktion
		006 ó 020	rot
		021 ó 035	grün
		036 ó 050	blau
		051 ó 065	weiß
		066 ó 080	rot/grün
		081 ó 095	rot/blau
		096 ó 110	rot/weiß
		111 ó 125	grün/blau
		126 ó 140	grün/weiß
		141 ó 155	blau/weiß
		156 ó 170	rot/grün/blau
		171 ó 185	rot/grün/weiß
		186 ó 200	grün/blau/weiß
		201 ó 215	rot/grün/blau/weiß
2	Stroboskopeffekt	216 ó 230	Automatisch (4-Farben-Chase)
		231 ó 255	Automatisch (7-Farben-Chase)
		000 ó 005	Kein Stroboskop-Effekt
3	Motorrotation	006 ó 255	Blitzfrequenz (von langsam nach schnell)
		000 ó 005	Keine Funktion
		006 ó 127	Motor-Indexierung
4	Auto- /Musiksteuerungs- -Modi	128 ó 255	Motordrehzahl
		000 ó 004	Keine Funktion
		005 ó 200	Auto-Modus (von langsam nach schnell)
		201 ó 255	Musiksteuerungs-Modus

**Sobre este guia** O Guia de Referência Rápida (GRR) do Mini Kinta™ IRC contém informações básicas sobre o produto tais como instalação, opções de menu e atribuições DMX. Para obter mais informações, transfira o Manual do Utilizador do site Web da Chauvet <http://www.chauvetlighting.com/product-manuals-literature/>.

**Exclusão de responsabilidade** As informações e especificações contidas neste GRR estão sujeitas a alteração sem aviso prévio.

**Instruções de segurança** As Instruções de Segurança seguintes incluem informações importantes sobre a instalação, utilização e manutenção.



- Ligue sempre o produto a um circuito ligado à terra.
- Certifique-se de que o cabo de alimentação não está desgastado nem danificado.
- Desligue sempre o produto da fonte de alimentação antes da limpeza do produto ou substituição do fusível.
- Nunca desligue o produto da fonte de alimentação ao puxar ou esticar o cabo de alimentação.
- Se montar o produto em suspensão, certifique-se de que existe suporte adequado para o peso do produto e fixe sempre o produto utilizando um cabo de segurança.
- Certifique-se de que não existem materiais inflamáveis junto do produto durante o seu funcionamento.
- Evite a exposição ocular directa à fonte de luz quando o produto está ligado.
- Não toque no corpo do produto durante o funcionamento do produto porque o corpo pode estar muito quente.



- O produto não se destina à instalação permanente.
- O produto destina-se apenas a ser utilizado no interior. Está classificado a IP20.
- Não exponha o produto à chuva nem humidade.
- Ligue sempre o produto a uma fonte de alimentação que se encontre no intervalo indicado no autocolante ou painel posterior do produto.
- Nunca ligue o produto a um regulador da intensidade da luz nem a um reóstato.
- Certifique-se de que substitui o fusível por um do mesmo tipo e classificação.
- Instale sempre o produto num local com ventilação adequada.
- Deixe sempre pelo menos 50 cm (20 pol.) entre o produto e as superfícies adjacentes.
- Certifique-se de que não estão obstruídas quaisquer ranhuras de ventilação do corpo do produto.
- Não utilize este produto a uma temperatura ambiente máxima maior do que 40 °C (104 °F).





- Nunca transporte o produto segurando no cabo de alimentação ou em qualquer peça móvel.
- Utilize sempre a braçadeira de montagem ou pegas de transporte para elevar o produto.
- Se houver um problema de funcionamento grave, pare a utilização do produto imediatamente.
- Nunca tente reparar o produto. As reparações efectuadas por pessoas sem formação podem provocar avarias ou um funcionamento incorrecto.
- Para eliminar desgaste desnecessário e aumentar a respectiva vida útil, durante os períodos de não utilização deve desligar o produto da alimentação através de um disjuntor ou desconectando-o.

- Contacto**
- Fora dos E.U.A., Reino Unido, Irlanda, México ou Benelux, entre em contacto com o seu distribuidor registado para solicitar assistência ou devolver um produto.
  - Fora dos E.U.A., Reino Unido, Irlanda, México ou Benelux, utilize as informações em [Contact Us](#) no final deste GRR.

- Conteúdo**
- Mini Kinta™ IRC
  - Cabo de alimentação
  - Cartão de garantia
  - Guia de referência rápida

**Para começar** Desembale o Mini Kinta™ IRC e certifique-se de que recebeu todas as peças em boas condições. Se a caixa ou conteúdos aparentarem estar danificados, notifique imediatamente a transportadora e não a Chauvet.

**Descrição do produto** O Mini Kinta™ IRC é uma luz de efeitos com quatro cores com LEDs vermelhos, verdes, azuis e brancos de elevada potência que se encontra atrás de 48 lentes. A velocidade do motor controlável por DMX permite ao apresentador de espectáculos em constante deslocação adaptar-se a qualquer espectáculo e os programas activados por som ou automáticos criam entretenimento instantâneo. O telecomando IRC-6 (vendido em separado) permite-lhe controlá-lo facilmente a partir de uma distância até 4,5 metros (15 pés) de distância.

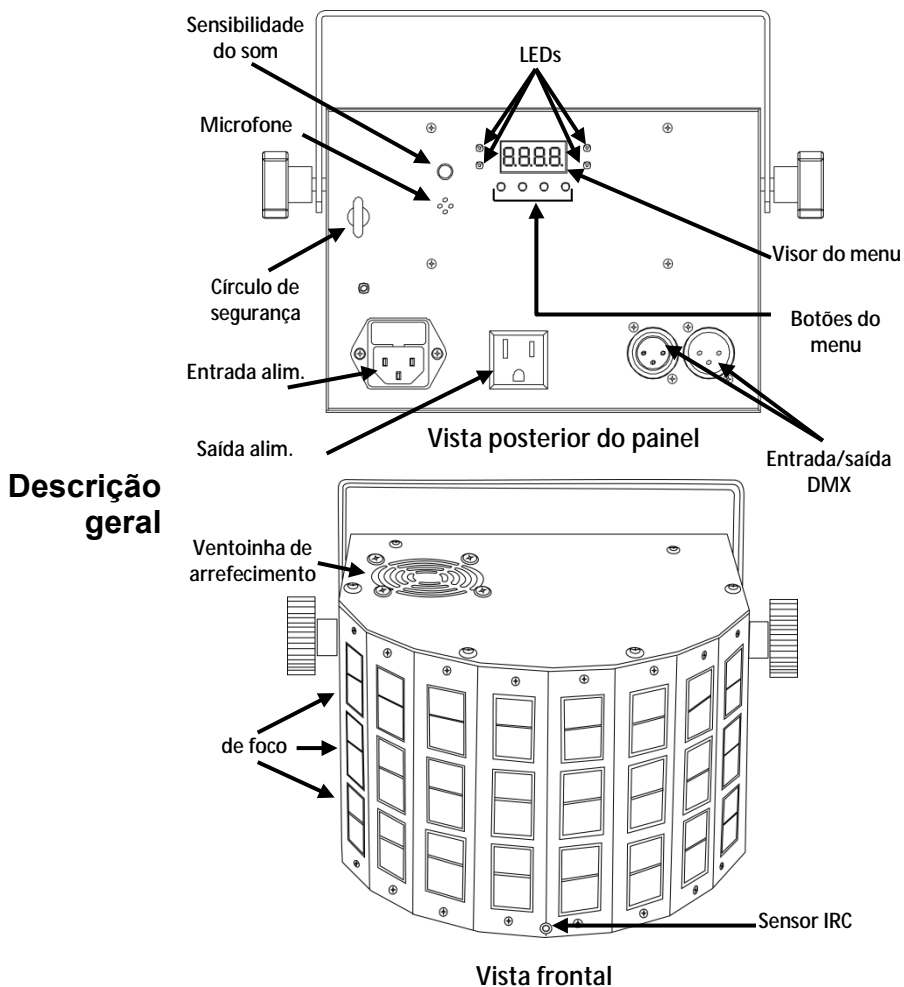

**Alimentação CA** Este produto possui uma fonte de alimentação de intervalo automático que pode funcionar num intervalo de tensão de entrada de 100~240 VCA, 50/60 Hz.



Para eliminar desgaste desnecessário e aumentar a respectiva vida útil, durante os períodos de não utilização deve desligar o produto da alimentação através de um disjuntor ou desconectando-o.

## Interligação de alimentação

A interligação de alimentação acontece quando os produtos estão interligados através da sua entrada de alimentação e portas de saída de alimentação, para que esses produtos possam ser alimentados a partir de uma saída. Para conhecer o número de máximo de Mini Kinta™ IRC que podem estar ligados à alimentação a 120 V ou a 240 V, consulte o Manual do Utilizador ou a etiqueta do produto.

O Manual do Utilizador está disponível no site Web da Chauvet <http://www.chauvetlighting.com/product-manuals-literature/>.

## Substituição do fusível

1. Desligue o produto da alimentação.
2. Encaixe a ponta de uma chave de fendas de cabeça chata na ranhura do suporte de fusíveis.
3. Retire a tampa de segurança do corpo.
4. Retire o fusível queimado do grampo na parte frontal da tampa de segurança e substitua por um fusível com o mesmo tipo e classificação.
5. Volte a colocar o suporte de fusíveis e a ligar a alimentação.

## Instalação

Antes de instalar este produto, leia as [Instruções de Segurança](#).

### Diagrama de instalação

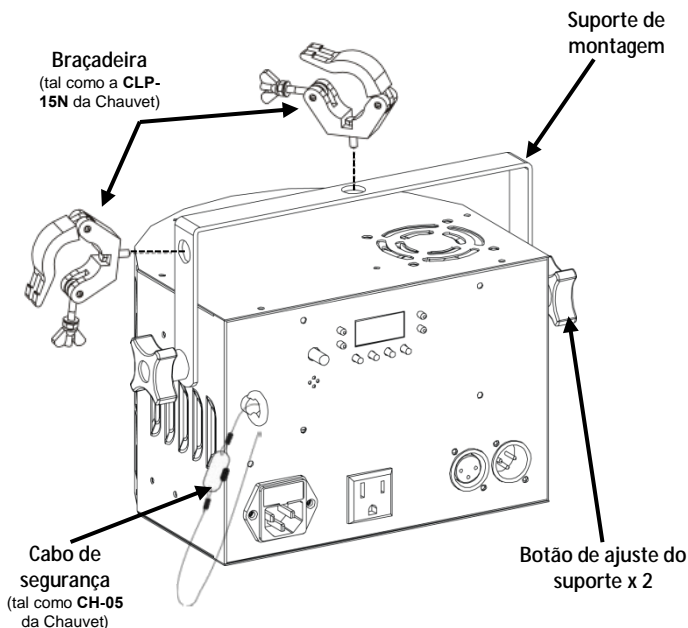

<b>Descrição do painel de controlo</b>	<b>Botão</b>	<b>Função</b>
	<MENU>	Sai da função ou menu actual
	<UP>	Desloca-se para cima na lista de menus e aumenta o valor numérico numa função
	<DOWN>	Desloca-se para baixo na lista de menus e diminui o valor numérico numa função
	<ENTER>	Activa o menu exibido actualmente ou define o valor seleccionado actualmente na função seleccionada

## Opções do Menu

<b>Nível principal</b>	<b>Níveis de programação</b>		<b>Descrição</b>
<b>Modo DMX</b>	<b>Addr</b>	<b>A001–A509</b>	Define o endereço de arranque de DMX
<b>Modo secundário</b>	<b>SLnd</b>	<b>SL-1</b>	Define o modo secundário
<b>Modos automático/som</b>	<b>Auto</b>	<b>Aut</b>	Espectáculo automático predefinido com modo activado por som
<b>Controlo de cores e sinais de validação</b>	<b>Colo</b>	<b>r000–r255</b>	Ajuste de cores individuais (vermelho, verde, azul, branco)
		<b>G000–G255</b>	
		<b>b000–b255</b>	
		<b>u000–u255</b>	
		<b>Str1</b>	Sinal de validação a três velocidades predefinidas (lento para rápido)
<b>Str2</b>			
<b>Str3</b>			
<b>Ligar/desligar LEDs</b>	<b>LED</b>	<b>on</b> <b>oFF</b>	Liga ou desliga os LEDS
<b>Inversão do visor</b>	<b>diSP</b>	<b>dSiP</b>	Inverte o visor
<b>Versão do software</b>	<b>uEr</b>	<b>u1</b>	Exibe a versão do software actualmente instalada

**Interligação DMX** O Mini Kinta™ IRC pode trabalhar com um controlador DMX quando se encontra ligado a ligações da série DMX. As instruções para a ligação e configuração deste produto para a operação DMX encontram-se no Manual de Utilizador. Se não estiver familiarizado com o DMX, transfira o DMX Primer a partir de [www.chauvetlighting.com](http://www.chauvetlighting.com).

**Endereço inicial** Para garantir um acesso total a todos os canais em cada modo DMX, o endereço DMX mais elevado recomendado é **509**.

**Ligação Principal/Secundária** O Mini Kinta™ IRC utiliza a ligação de dados DMX para o seu modo Principal/Secundário. As instruções para a ligação e configuração deste produto para a operação Principal/Secundário encontram-se no Manual de Utilizador.

























- **Funciona com o modo principal/secundário com o Mini Kinta™. Certifique-se de que o Mini Kinta™ IRC é a unidade principal e que é a primeira unidade na cadeia DMX.**
- **Nunca ligue um controlador DMX a uma cadeia DMX configurada para funcionamento principal/secundário porque o controlador pode interferir com os sinais da unidade principal.**
- **Não ligue mais do que 10 unidades secundárias à unidade principal.**

## Controlo remoto IRC-6 (controlo remoto por infravermelhos)

O Mini Kinta™ IRC é compatível com o IRC-6 da Chauvet.

Os seguintes botões do IRC-6 são utilizados com o Mini Kinta™ IRC:

-  Liga/desliga o LED
-  Selecciona o modo de som
-  Sinal de validação (0–20 Hz)
-  Velocidade do programa automático
- 
-  +
-  -
- 
-  Liga/desliga a cor
-  Liga/desliga o vermelho
-  Liga/desliga o verde
-  Liga/desliga o azul
-  Liga/desliga o branco
- 
-  Selecciona programas automáticos
- 
- o  Vermelho/verde/azul/branco
- o  Vermelho
- o  Vermelho/branco
- o  Vermelho/verde
- o  Verde
- o  Verde/azul
- o  Azul
- o  Vermelho/azul
- o  Verde/branco
- o  Azul/branco







Sem função

## Valores DMX

## 4-CH

Canal	Função	Valor	Porcentagem/Definição
1	Modo de funcionamento/controlo	000 ó 005	Sem função
		006 ó 020	Vermelho
		021 ó 035	Verde
		036 ó 050	Azul
		051 ó 065	Branco
		066 ó 080	Vermelho/verde
		081 ó 095	Vermelho/azul
		096 ó 110	Vermelho/branco
		111 ó 125	Verde/azul
		126 ó 140	Verde/branco
		141 ó 155	Azul/branco
		156 ó 170	Vermelho/verde/azul
		171 ó 185	Vermelho/verde/azul
		186 ó 200	Verde/azul/branco
201 ó 215	Vermelho/verde/azul/branco		
216 ó 230	Automático (busca de 4 cores)		
231 ó 255	Automático (busca combinada de 7 cores)		
2	Sinal de validação	000 ó 005	Sem sinal de validação
		006 ó 255	Sinal de validação (lento para rápido)
3	Rotação do motor	000 ó 005	Sem função
		006 ó 127	Indexação do motor
		128 ó 255	Velocidade do motor
4	Modo automático/som	000 ó 004	Sem função
		005 ó 200	Velocidade automática (lento para rápido)
		201 ó 255	Modo de som

**Informazioni sulla Guida** La Guida Rapida di Mini Kinta™ IRC contiene informazioni di base sul prodotto quali montaggio, opzioni menù e valori DMX. Per maggiori informazioni, scaricare il Manuale Utente dal sito Web Chauvet <http://www.chauvetlighting.com>.

**Esclusione di Responsabilità** Le informazioni e le specifiche contenute in questa guida possono essere modificate senza preavviso.

**Note di Sicurezza** Le Note di Sicurezza seguenti includono informazioni importanti circa il montaggio, l'uso e la manutenzione.



- Collegare sempre il prodotto ad un circuito dotato di messa a terra.
- Assicurarsi che il cavo di alimentazione non sia piegato o danneggiato.
- Prima di effettuare la pulizia o sostituire il fusibile, scollegare l'unità dall'alimentazione elettrica.
- Non scollegare mai l'unità dall'alimentazione elettrica tirando o strattinando il cavo.
- Quando l'unità viene montata in alto, assicurarsi che il supporto sia adeguato al peso e fissarla sempre utilizzando un cavo di sicurezza.
- Assicurarsi che non vi sia materiale infiammabile vicino all'unità durante il funzionamento.
- Quando l'unità è in funzione, evitare l'esposizione diretta degli occhi alla sorgente luminosa.
- Non toccare il contenitore dell'unità durante il funzionamento perché potrebbe essere molto caldo.



- L'apparecchiatura non è progettata per installazione permanente.
- L'unità deve essere utilizzata soltanto in interni. Classificata IP20.
- Non esporre l'unità alla pioggia o all'umidità.
- Collegare sempre l'unità ad una presa di corrente con la tensione indicata sull'etichetta o sul pannello posteriore.
- Non collegare mai l'unità ad un dimmer o ad un reostato
- Assicurarsi di sostituire il fusibile con un altro dello stesso tipo e classe.
- Montare sempre l'unità in posizione ben ventilata, ad almeno 50 cm. (20") da qualsiasi superficie.
- Assicurarsi che nessuna apertura di ventilazione dell'unità sia ostruita.
- Non utilizzare l'unità a temperature ambiente superiori a 104 °F (40 °C).
- Non trasportare mai l'unità tenendola dal cavo di alimentazione o da qualsiasi parte mobile.
- Per sollevare l'unità, utilizzare sempre il morsetto di montaggio o le maniglie da trasporto.
- In caso di gravi problemi di funzionamento interrompere immediatamente l'utilizzo.
- Non tentare di riparare l'unità. Interventi eseguiti da personale non specializzato possono causare danni o malfunzionamenti.



- Per evitare un consumo inutile ed aumentare la durata, durante i periodi di non utilizzo disconnettere completamente il prodotto dall'alimentazione con l'interruttore o scollegando il cavo.

**Contatti**

- Per richiedere assistenza o restituire il prodotto, al di fuori di Stati Uniti, Regno Unito, Irlanda o Messico contattare il distributore locale
- All'interno di Stati Uniti, Regno Unito o Messico, utilizzare le informazioni trovate alla fine della presente Guida rapida.

**Che cosa è incluso**

- Mini Kinta™ IRC
- Scheda di garanzia
- Cavo di alimentazione
- Guida Rapida

**Per iniziare**

Disimballare Mini Kinta™ IRC ed accertarsi di aver ricevuto tutti i componenti integri. Se l'imballo appare danneggiato, farlo immediatamente presente al trasportatore e non a Chauvet.

**Descrizione del prodotto**

Mini Kinta™ IRC è un effetto luce a quattro colori con LED Rossi, Verdi, Blu e Bianchi di alta potenza montati dietro 48 lenti. La velocità del motore, controllabile con DMX, consente all'intrattenitore itinerante di adattarlo a qualsiasi show mentre i programmi ad attivazione sonora o automatici assicurano uno spettacolo istantaneo. Il telecomando IRC-6 (venduto separatamente) consente di controllare l'unità in modo semplice a da distanze fino a 4,5 metri (15 piedi).

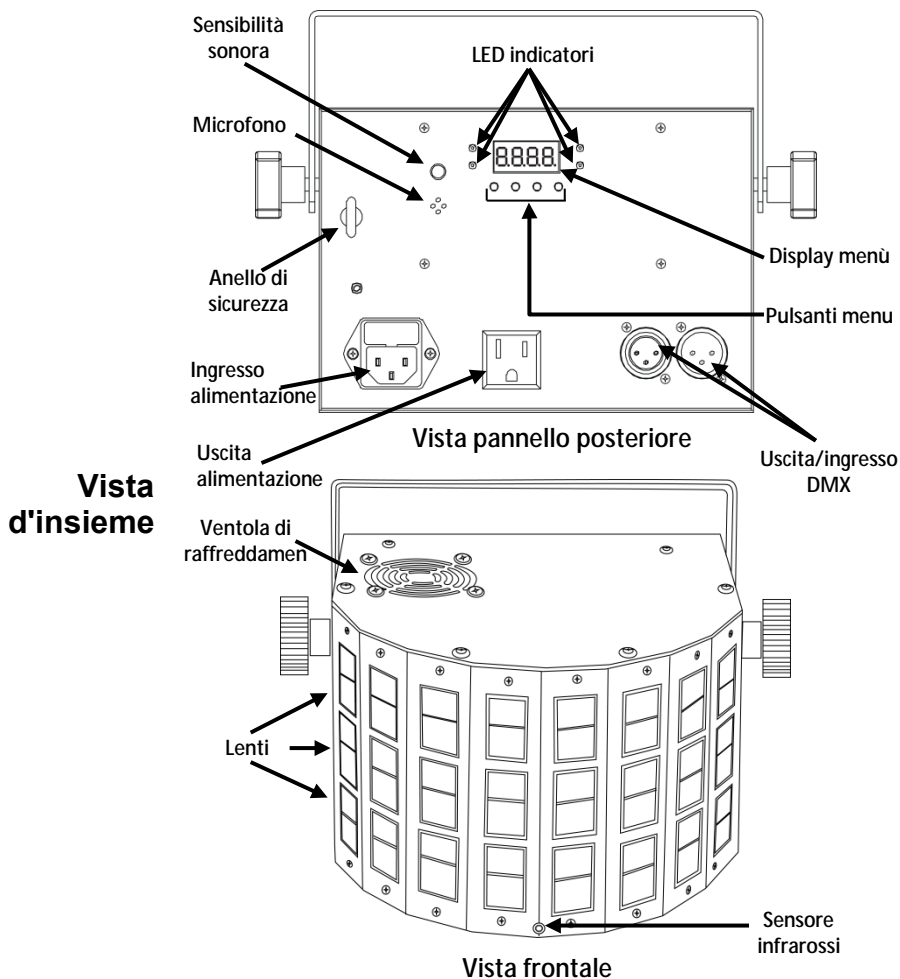

**Alimentazione** Questa apparecchiatura è dotata di alimentatore a commutazione automatica con tensione in ingresso di 100~240 V CC - 50/60 Hz.

**CA**



Per evitare un consumo inutile ed aumentare la durata, durante i periodi di non utilizzo disconnettere completamente il prodotto dall'alimentazione con l'interruttore o scollegando il cavo.

**Collegamento** Il collegamento elettrico di più unità in cascata si ottiene collegando le prese di alimentazione in ingresso e in uscita delle varie unità che sono poi alimentate da un'unica presa di rete.

Per il numero massimo di unità collegabile in cascata a 120 V oppure a 240 V, fare riferimento al Manuale Utente o alla targhetta collocata sul prodotto.

Il Manuale Utente è disponibile sul sito Web Chauvet all'indirizzo <http://www.chauvetlighting.com/product-manuals-literature/>.

- Sostituzione fusibile**
1. Scollegare l'alimentazione elettrica dall'unità.
  2. Inserire la punta di un giravite a testa piatta nella fessura dell'alloggiamento del fusibile.
  3. Rimuovere dall'alloggiamento il cappello di sicurezza.
  4. Rimuovere il fusibile bruciato dalla clip sulla parte anteriore del cappello di sicurezza e sostituirlo con uno identico.
  5. Reinscrivere il portafusibile e ricollegare l'alimentazione elettrica.

**Montaggio** Prima di montare l'unità, leggere le [Note di Sicurezza](#).

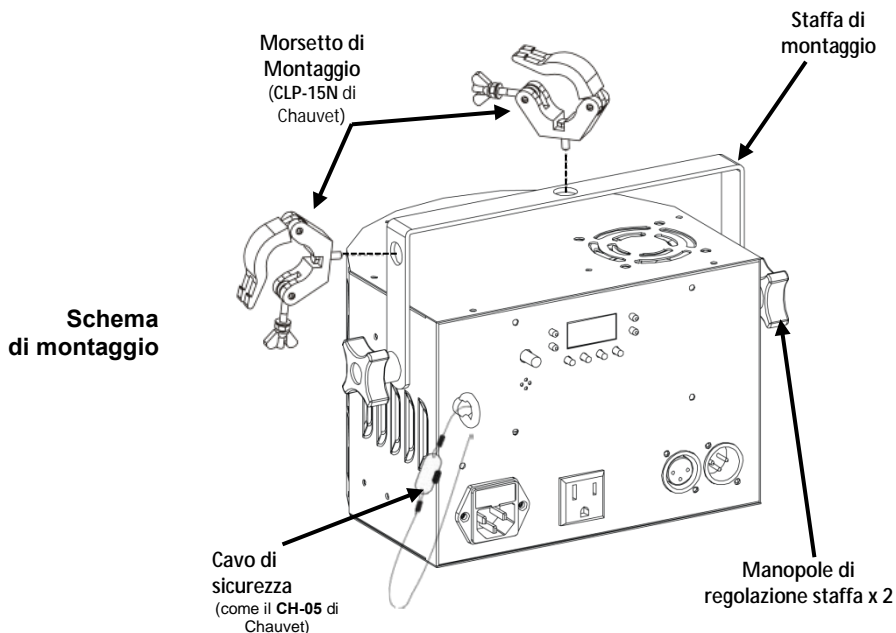

Descrizione del pannello di controllo	Pulsante	Funzione
	<MENU>	Consente di uscire dal menù o dalla funzione corrente.
	<UP>	Consente di spostarsi verso l'alto nell'elenco menù e di aumentare il valore numerico all'interno di una funzione.
	<DOWN>	Consente di spostarsi verso il basso nell'elenco menù e di diminuire il valore numerico all'interno di una funzione.
	<ENTER>	Consente di attivare il menù visualizzato o impostare il valore selezionato nella funzione selezionata.

## Opzioni del Menù

Livello principale	Livelli di programmazione		Descrizione
Modalità DMX	Addr	A001–A509	Imposta gli indirizzi DMX iniziali
Modalità Slave	SLnd	SL-1	Imposta la modalità Slave
Modalità automatica / attivazione sonora	Auto	Aut	Preimposta lo show automatico in modalità attivazione sonora
Controllo colore e strobo	Colo	r000–r255	Regola i singoli colori (Rosso, Verde, Blu, Bianco)
		G000–G255	
		b000–b255	
		u000–u255	
		Str1	Strobo a tre velocità preimpostate (lento - veloce)
		Str2	
Str3			
Accensione/spegnimento LED	LED	on oFF	Attiva / disattiva i LED
Inversione del display	diSP	dSiP	Inverte il display
Versione del software	uEr	u1	Visualizza la versione del software installato

**Collegamento DMX** Mini Kinta™ IRC può funzionare con un controller DMX quando collegato tramite connessioni seriali DMX. Le istruzioni per il collegamento e la configurazione di questa unità sono contenute nel Manuale Utente. Se non si ha familiarità con il DMX, scaricare DMX Primer all'indirizzo [www.chauvetlighting.com](http://www.chauvetlighting.com).

**Indirizzo iniziale** Per assicurare il completo accesso a tutti i canali in ciascuna modalità DMX, l'indirizzo maggiormente raccomandato è **509**.

**Collegamento Master/Slave** In modalità Master/Slave, Mini Kinta™ IRC utilizza il collegamento dati DMX. Le istruzioni per il collegamento e la configurazione di questa unità per il funzionamento Master/Slave sono contenute nel Manuale Utente.

























- **Funziona in modalità master/slave con Mini Kinta™, assicurarsi che Mini Kinta™ IRC sia l'unità master e la prima della catena DMX.**
- **Non collegare mai un controller DMX ad una catena DMX configurata per il funzionamento Master/Slave perché potrebbe interferire con i segnali provenienti dall'unità master.**
- **Non collegare più di 10 unità slave all'unità master.**

## Telecomando IRC-6 (a infrarossi)

Mini Kinta™ IRC è compatibile con il telecomando a infrarossi IRC-6 di Chauvet.

Con Mini Kinta™ IRC vengono utilizzati i seguenti pulsanti del telecomando:

-  Attiva e disattiva i LED
-  Seleziona la modalità Attivazione sonora
-  Attiva lo strobo (0–20 Hz)
-  Velocità programma Auto
  
-  +
-  -
-  Attiva/disattiva il colore
-  Attiva/disattiva il Rosso
-  Attiva/disattiva il Verde
-  Attiva/disattiva il Blu
-  Attiva/disattiva il Bianco
-  Seleziona la modalità programmi Auto (<0> - <9>)

- |  |  |
|--|--|
| o  Rosso/Verde/Blu/Bianco | o  Verde/Blu    |
| o  Rosso                  | o  Blu          |
| o  Rosso/Bianco           | o  Rosso/Blu    |
| o  Rosso /Verde           | o  Verde/Bianco |
| o  Verde                  | o  Blu/Bianco   |

-       Nessuna funzione

## Valori DMX

## 4-CH

Canale	Funzione	Valore	Percentuale/Impostazione
1	Controllo/ Modalità di funzionamento	000 ó 005	Nessuna funzione
		006 ó 020	Rosso
		021 ó 035	Verde
		036 ó 050	Blu
		051 ó 065	Bianco
		066 ó 080	Rosso/Verde
		081 ó 095	Rosso/Blu
		096 ó 110	Rosso/Bianco
		111 ó 125	Verde/Blu
		126 ó 140	Verde/Bianco
		141 ó 155	Blu/Bianco
		156 ó 170	Rosso/Verde/Blu
		171 ó 185	Rosso/Verde/Bianco
		186 ó 200	Verde/Blu/Bianco
		201 ó 215	Rosso/Verde/Blu/Bianco
216 ó 230	Automatico (chase a 4 colori)		
231 ó 255	Automatico (chase combo a 7 colori)		
2	Stroboscopio	000 ó 005	Nessuno strobo
		006 ó 255	Strobo (lento - veloce)
3	Rotazione motorizzata	000 ó 005	Nessuna funzione
		006 ó 127	Indicizzazione motore
		128 ó 255	Velocità motore
4	Modalità automatica / attivazione sonora	000 ó 004	Nessuna funzione
		005 ó 200	Modalità Auto (lenta - veloce)
		201 ó 255	Modalità attivazione sonora

**Informacje dotyczące instrukcji** Instrukcja obsługi urządzenia Mini Kinta™ IRC (z ang. Quick Reference Guide) (QRG) zawiera podstawowe informacje takie jak podłączenie, montaż, opcje menu oraz wartości DMX. Więcej szczegółowych informacji można uzyskać w pełnej instrukcji obsługi znajdującej się na stronie firmy Chauvet: <http://www.chauvetlighting.com/product-manuals-literature/>.

**Oświadczenie** Informacje i specyfikacje zawarte w niniejszym dokumencie (QRG) podlegają zmianie bez powiadomienia.

**Wskazówki dotyczące bezpieczeństwa** Informacje dotyczące bezpieczeństwa zawierają ważne informacje związane z instalacją, użytkowaniem oraz konserwacją.



- Produkt należy zawsze podłączać do uziemionego źródła zasilania.
- Należy upewnić się, czy kabel zasilający nie jest zagięty lub uszkodzony.
- Zawsze należy odłączyć zasilanie przed przystąpieniem do czyszczenia lub wymiany bezpiecznika.
- Nigdy nie można wyłączać urządzenia poprzez wyciągnięcie przewodu z gniazdka.
- W przypadku montażu urządzenia u góry, należy zawsze upewnić się, że konstrukcja wytrzyma wagę urządzenia oraz zawsze należy zabezpieczyć produkt przy wykorzystaniu linki zabezpieczającej.
- Należy upewnić się, że w pobliżu pracującego urządzenia nie znajdują się żadne łatwopalne materiały.
- Należy unikać bezpośredniego kontaktu oczu ze źródłem światła w czasie pracy urządzenia.
- Nie należy dotykać obudowy urządzenia w czasie jego pracy, ponieważ może być bardzo gorąca.



- Produkt nie jest przeznaczony do instalowania na stałe.
- Produkt może być używany jedynie w pomieszczeniach. Stopień ochrony urządzenia wynosi IP20.
- Nie należy wystawiać urządzenia na deszcz oraz narażać na zawilgocenie.
- Urządzenie należy zawsze podłączać do źródła prądu, którego napięcie mieści się w zakresie określonym na naklejce lub na tylnej części urządzenia
- Nigdy nie należy podłączać urządzenia do ściemniacza lub potencjometru.
- Należy upewnić się, że wymieniany bezpiecznik jest takiego samego typu oraz posiada identyczną wartość.
- Produkt należy zawsze instalować w pomieszczeniach posiadających odpowiednią wentylację.
- Należy również zapewnić przestrzeń wynoszącą 50 cm pomiędzy urządzeniem, a przyległymi do niego powierzchniami.



- Należy upewnić się, że kratki wentylacyjne na obudowie urządzenia nie są zablokowane.
- Nie należy korzystać z urządzenia, jeżeli temperatura otoczenia jest wyższa niż 40 °C.
- Nigdy nie należy przenosić urządzenia trzymając je za przewód lub inne ruchome części.
- W przypadku podwieszania urządzenia, zawsze należy używać wsporników lub uchwytów przeznaczonych do takiego montażu.
- W przypadku poważnych problemów z obsługą należy natychmiast zaprzestać jego dalszego użytkowania.
- Nigdy nie należy samodzielnie naprawiać urządzenia. Naprawy przeprowadzone przez nieprzeszkolone osoby mogą doprowadzić do uszkodzenia produktu lub jego nieprawidłowego działania.
- W celu wyeliminowania niepotrzebnego zużycia oraz wydłużenia trwałości urządzenia, należy odłączyć je całkowicie od źródła zasilania poprzez przełączenie bezpiecznika lub wyciągnięcie wtyczki z gniazda zasilania w czasie, gdy urządzenie nie jest używane.

## Kontakt

- Poza Stanami Zjednoczonymi, Wielką Brytanią, Irlandią, Meksykiem oraz Benelux w celu uzyskania pomocy lub zwrotu produktu należy skontaktować się z dystrybutorem na terenie danego kraju.
- W Stanach Zjednoczonych, Wielkiej Brytanii, Irlandii, Meksyku oraz Benelux proszę skorzystać z informacji zawartych w [Contact Us](#) na końcu niniejszej instrukcji.

## Co wchodzi w skład zestawu

- Mini Kinta™ IRC
- Karta gwarancyjna
- Przewód zasilający
- Instrukcja obsługi

## Przed montażem

Należy rozpakować urządzenie Mini Kinta™ IRC oraz upewnić się, że wszystkie znajdujące się w opakowaniu części są w dobrym stanie. W przypadku, gdy opakowanie lub jego zawartość noszą ślady uszkodzenia, należy natychmiast poinformować o tym fakcie dostawcę, a nie firmę Chauvet.

## Opis produktu

Mini Kinta™ IRC jest lampą do wyświetlania rozmaitych efektów przy wykorzystaniu czterech kolorów oraz wyposażona jest w diody LED o wysokiej mocy w kolorze czerwonym, zielonym, niebieskim oraz białym umieszczonymi za 48 soczewkami. Silnik sterowany przy pomocy DMX pozwala każdemu mobilnemu DJ-owi uzyskanie odpowiedniego nastroju podczas każdego pokazu. Programy aktywowane dźwiękiem oraz programy automatyczne zapewniają natychmiastową rozrywkę. Pilot IRC-6 (sprzedawany oddzielnie) pozwala na łatwe sterowanie urządzeniem nawet z 4,5 metra.



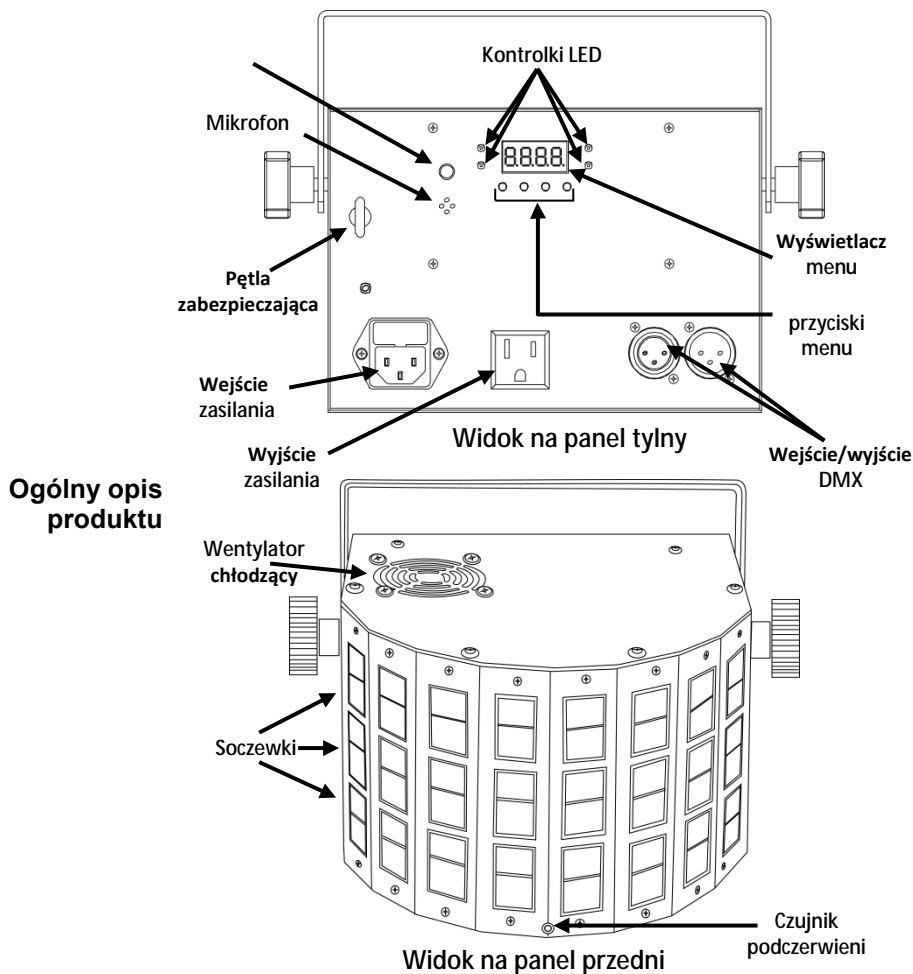

**Moc AC** Produkt posiada automatyczne przełączanie zakresu zasilania, które pozwala na działanie produktu przy napięciu wejściowym 100~240 VAC, 50/60 Hz.



W celu wyeliminowania niepotrzebnego zużycia oraz wydłużenia trwałości urządzenia, należy odłączyć je całkowicie od źródła zasilania poprzez przełączenie bezpiecznika lub wyciągnięcie wtyczki z gniazda zasilania w czasie, gdy urządzenie nie jest używane.

**Podłączenie produktów** Dzięki możliwości połączenia urządzeń w systemie power-linking, czyli przez gniazda power in oraz power out, można zasilac wiele jednostek z jednego źródła.

W celu sprawdzenia dokładnej ilości urządzeń Mini Kinta™ IRC jakie mogą zostać

połączone przy napięciu zasilającym 120 V lub 240 V, proszę zapoznać się z instrukcją obsługi lub etykietą znajdującą się na urządzeniu.

Instrukcja obsługi dostępna jest na stronie internetowej firmy Chauvet <http://www.chauvetlighting.com/product-manuals-literature/>.

- Wymiana bezpiecznika**
1. Odłączyć produkt od zasilania.
  2. Włożyć końcówkę śrubokręta z płaską końcówką do otworu zacisku bezpiecznika.
  3. Wyjąć pokrywę bezpieczeństwa z obudowy.
  4. Usunąć spalony bezpiecznik z zacisku z przodu pokrywy bezpieczeństwa i wymienić na nowy o dokładnie tym samym rodzaju i wartości.
  5. Włożyć uchwyt bezpiecznika i ponownie włączyć zasilanie.

**Montaż** Przed zamontowaniem produktu należy zapoznać się ze [wskazówkami bezpieczeństwa](#).

Rysunek montażowy

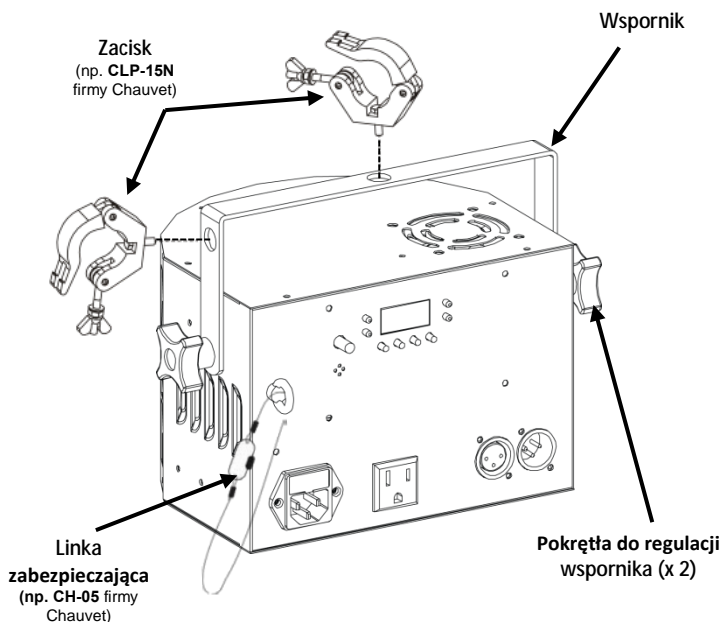

Opis panelu sterowania	Przycisk	Funkcja
	<MENU>	Wyjście z bieżącej opcji menu lub funkcji
	<UP>	Przejdzie w górę po liście menu oraz zwiększenie wartości numerycznej w funkcji
	<DOWN>	Przejdzie w dół po liście oraz obniżenie wartości numerycznej w funkcji
	<ENTER>	Włączeni opcje menu lub ustawienie wybranej wartości

## Opcje Menu

Główny poziom	Poziomy programowania		Opis
Tryb DMX	Addr	A001–A509	Ustawienie adresu początkowego DMX
Tryb Slave	SLnd	SL-1	Ustawienie trybu slave
Tryby Auto/Sound	Auto	Aut	Zainstalowane pokazy w trybie automatycznym przy wykorzystanie trybu sound-active
Strowanie kolorami i strobowanie	Colo	r000–r255	Regulacja indywidualnych kolorów (czerwony, zielony, niebieski, biały)
		G000–G255	
		b000–b255	
		u000–u255	
	Str1	Strobowanie w trzech fabrycznie ustawionych prędkościach (od wolnego do szybkiego)	
Str2			
Str3			
Wł./wył. diod LED	LED	on	Włącza lub wyłącza diody LED
		oFF	
Odwroćenie wyświetlacza	diSP	dSiP	Odwroćenie wyświetlacza
Wersja oprogramowania	uEr	u1	Wyświetla wersję aktualnie zainstalowanego oprogramowania

**Połączenie DMX** Mini Kinta™ IRC może współpracować z kontrolerem DMX, gdy jest podłączony za pomocą połączeń seryjnych DMX. Instrukcje dotyczące podłączenia i konfiguracji produktu w celu obsługi system DMX znajdują się w instrukcji obsługi. Jeżeli nie znają Państwo systemu DMX, proszę pobrać dokument DMX Primer znajdujący się na stronie [www.chauvetlighting.com](http://www.chauvetlighting.com).

**Adres początkowy** W celu zapewnienia pełnego dostępu do wszystkich kanałów w każdym trybie DMX najbardziej zalecanym adresem DMX jest **509**.

**Połączenie Master/Slave** Mini Kinta™ IRC wykorzystuje połączenie danych DMX dla swojego trybu Master/Slave. Instrukcje dotyczące podłączenia i konfiguracji produktu w celu obsługi Master/Slave znajdują się w instrukcji obsługi.

























- **Możliwość pracy w trybie master/slave, należy jednak upewnić się, że urządzenie Mini Kinta™ IRC jest ustawione jako *master* i znajduje się jako pierwsze w połączeniu DMX.**
- **Nigdy nie należy podłączać kontrolera DMX do łańcucha DMX skonfigurowanego w trybie *master/slave*, ponieważ kontroler może zakłócać sygnał wysyłany przez jednostkę skonfigurowaną jako *master*.**
- **Nie należy podłączać więcej niż 10 urządzeń w trybie *slave* do jednostki centralnej.**

## IRC-6 (pilot na podczerwień)

Mini Kinta™ jest w pełni kompatybilny z pilotem IRC-6 oferowanym przez firmę Chauvet.

Poniższe przyciski znajdujące się na pilocie IRC-6 używane są do sterowania urządzeniem Mini Kinta™:

-  Włączanie/wyłączanie diody LED
-  Wybór trybu reakcji na dźwięk
-  Strobowanie (0–20 Hz)
-  Prędkość programu automatycznego
-  +
-  -
-  włączanie/wyłączenie kolorów
-  włączanie/wyłączanie czerwonego
-  włączanie/wyłączanie zielonego
-  włączanie/wyłączanie niebieskiego
-  włączanie/wyłączanie białego
-  Wybór trybu programu automatycznego (<0> do <9>)

- |  |  |
|--|--|
| <input type="radio"/>  czerwony/zielony/niebieski/biały | <input type="radio"/>  zielony/niebieski  |
| <input type="radio"/>  czerwony                         | <input type="radio"/>  niebieski          |
| <input type="radio"/>  czerwony/biały                   | <input type="radio"/>  czerwony/niebieski |
| <input type="radio"/>  czerwony/zielony                 | <input type="radio"/>  zielony/biały      |
| <input type="radio"/>  zielony                         | <input type="radio"/>  niebieski/biały   |



bez przypisanej funkcji

## Wartości DMX

## 4-CH

Kanał	Funkcja	Wartość	Procent/Ustawienia
1	Sterowanie/ Tryby pracy	000 ó 005	Brak funkcji
		006 ó 020	Red (czerwony)
		021 ó 035	Green (zielony)
		036 ó 050	Blue (niebieski)
		051 ó 065	White (biały)
		066 ó 080	czerwony/zielony
		081 ó 095	czerwony/niebieski
		096 ó 110	czerwony/biały
		111 ó 125	zielony/niebieski
		126 ó 140	zielony/biały
		141 ó 155	niebieski/biały
		156 ó 170	czerwony/zielony/niebieski
		171 ó 185	czerwony/zielony/biały
		186 ó 200	zielony/niebieski/biały
		201 ó 215	czerwony/zielony/niebieski/biały
1	Sterowanie/ Tryby pracy	216 ó 230	Tryb automatyczny ( <i>chase</i> przy użyciu 4 kolorów)
		231 ó 255	Tryb automatyczny ( <i>chase</i> przy użyciu 7 kolorów)
2	Strobowanie	000 ó 005	Brak strobowania
		006 ó 255	Strobowanie (od wolnego do szybkiego)
3	Obrót silnika	000 ó 005	Brak funkcji
		006 ó 127	Indeksacja obrotów silnika
		128 ó 255	Prędkość silnika
4	Tryb automatyczny/tryb reakcji na dźwięk	000 ó 004	Brak funkcji
		005 ó 200	Prędkość programu automatycznego (od wolnego do szybkiego)
		201 ó 255	Tryb reakcji na dźwięk

**Over Deze Handleiding** De Mini Kinta™ IRC Beknopte Handleiding (BH) bevat basisinformatie over het product, zoals montage, menu-opties, en de DMX waarden. Voor meer informatie, download de handleiding van de Chauvet website <http://www.chauvetlighting.com/product-manuals-literature/>.

**Disclaimer** De informatie en specificaties in deze BH kunnen zonder voorafgaande kennisgeving worden gewijzigd.

**Veiligheidsinstructies** De volgende veiligheidsinstructies bevatten belangrijke informatie over de installatie, het gebruik en het onderhoud.



- Sluit het product altijd aan op een geaard circuit.
- Zorg ervoor dat de stroomkabel niet gesmolten of beschadigd is.
- Haal altijd de stekker van het product uit het stopcontact voordat u het reinigt of voor het vervangen van de zekering.
- Maak het product nooit van het stopcontact los door aan het snoer te rukken of te trekken.
- Zorg ervoor dat er geen brandbare materialen in de buurt van het product zijn wanneer het in werking is.
- Vermijd rechtstreekse blootstelling van de ogen aan de lichtbron terwijl het apparaat is ingeschakeld.
- Raak de behuizing van het product niet aan wanneer het in werking is, omdat de behuizing zeer heet kan zijn.



- De spanning van het stopcontact waarop u dit product aan te sluiten moet binnen het vermeld op de sticker of achterwand van het assortiment.
- Dit product is alleen voor gebruik binnenshuis! (IP20) Om het risico op brand of elektrische schokken te voorkomen, mag u dit product aan regen of vocht worden blootgesteld.
- Monteer dit product op een plaats met voldoende ventilatie, minstens 20 in (50 cm) van de aangrenzende oppervlakken altijd.
- Zorg ervoor dat er geen ventilatiesleuven van de behuizing van de unit's zijn geblokkeerd.
- Dit product nooit aan op een dimmer of een regelbare weerstand.
- Vervang de zekering met hetzelfde type te gebruiken.
- Gebruik alleen de hang / montagebeugel of de handvatten om dit product te dragen.
- De maximale omgevingstemperatuur bedraagt 104 ° F (40 ° C). Gebruik dit product niet bij hogere temperaturen.
- In het geval van een ernstige operationele problemen, stoppen met het gebruik onmiddellijk.
- Gebruik dit product NIET openen. Het bevat geen te onderhouden onderdelen.
- Om onnodige slijtage te elimineren en het verbeteren van de levensduur, tijdens periodes van niet-gebruik de stekker uit het product volledig van stroom via stroomonderbreker of door de stekker.

- Contact** · Van buiten de VS, Verenigd Koninkrijk, Ierland, Mexico of Benelux kunt u contact opnemen met de distributeur of om ondersteuning vragen dan wel het product retourneren.
- Maak vanuit de VS, het VK, Ierland, Mexico of Benelux gebruik van de informatie onder [Contact Us](#) aan het einde van deze BH.

- Wat is Inbegrepen** · Mini Kinta™ IRC · Garantiekaart
- Stroomkabel · Beknopte Handleiding

**Om te beginnen** Pak de Mini Kinta™ IRC uit en verzeker dat u alle onderdelen in goede staat hebt ontvangen. Indien de doos of inhoud beschadigd lijkt stel dan onmiddellijk de vervoerder in kennis, niet Chauvet.

**Product Beschrijving** De Mini Kinta™ IRC is een vierkleuren effectlicht met high-powered rood, groen, blauw en witte leds achter 48 lenzen. De DMX-bestuurbare motorsnelheid biedt de mobiele entertainer de mogelijkheid om een passende sfeer voor elk event te verzorgen en geluidsactieve of automatische programma's creëren direct entertainment. Met de IRC-6 afstandsbediening (afzonderlijk verkrijgbaar) kunt u eenvoudig aansturen vanaf een afstand van maximaal 15 meter.

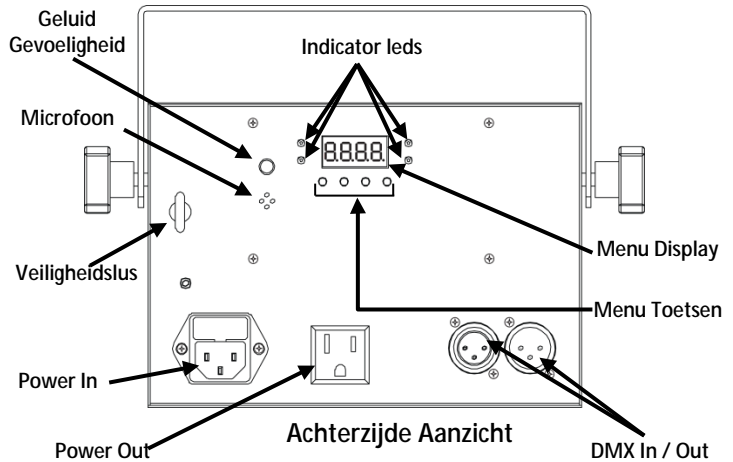

## Overzicht

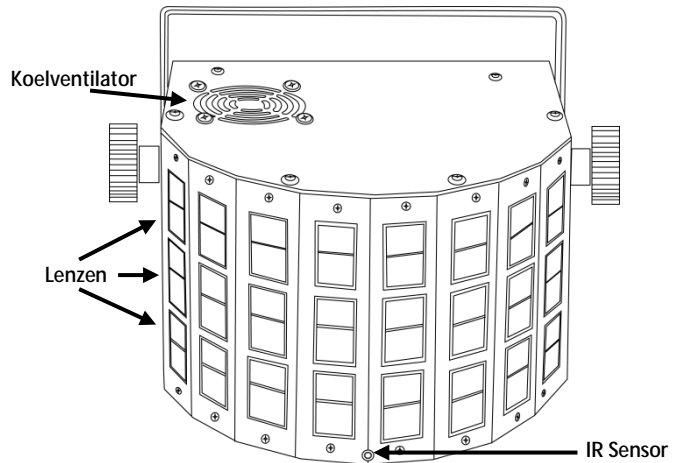

**AC Power** Dit product heeft een voeding met autobereik die werkt met een ingangsspanning van 100 ~ 240 VAC, 50/60 Hz.



**Om onnodige slijtage te elimineren en het verbeteren van de levensduur, tijdens periodes van niet-gebruik de stekker uit het product volledig van stroom via stroomonderbreker of door de stekker.**



**Power Linking** Power linking houdt in dat producten aan elkaar gekoppeld zijn via hun Power In/Out, zodat meerdere producten vanuit een stopcontact kunnen worden gevoed.

Zie de Gebruikershandleiding of het etiket op het product voor het maximum aantal te koppelen Mini Kinta™ IRC units (power linking) bij 120 V of 240 V.

De Gebruikershandleiding is te vinden op de Chauvet website <http://www.chauvetlighting.com/product-manuals-literature/>.

## Vervangen van de Zekering

1. Ontkoppel het apparaat van de stroom.
2. Wig de punt van een platte schroevendraaier in de sleuf van de zekeringhouder.
3. Druk de veiligheidsafdekking uit de behuizing.
4. Verwijder de doorgebrande zekering vanaf de clip aan de voorkant van de veiligheidsafdekking en vervang deze door een zekering van exact hetzelfde type.
5. Plaats de zekeringhouder terug en steek de stekker er weer in.

**Montage** Lees alvorens dit product te monteren alle [Veiligheidsaanwijzingen](#).

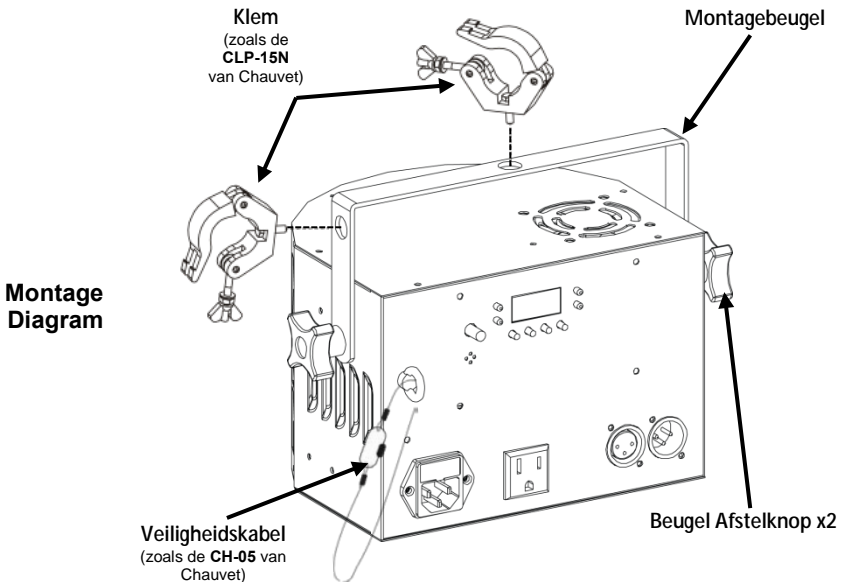

Configuratiescherm Beschrijving	Toets	Functie
	<MENU>	Uitgangen van het huidige menu of functie
	<UP>	Navigeert omhoog via het menu of verhoogt de numerieke waarde bij een functie
	<DOWN>	Navigeert omlaag via het menu of verlaagt de numerieke waarde bij een functie
	<ENTER>	Activeert het huidige getoonde menu of plaatst de huidige geselecteerde waarde in de geselecteerde functie

## Menu Opties

Hoofdniveau	Programmeerniveaus		Beschrijving
DMX-Modus	Addr	A001–A509	Stelt startadres DMX in
Slave Modus	SLnd	SL-1	Stelt slave modus in
Auto/Sound Modi	Auto	Aut	Vooringestelde automatische voorstelling met geluidsactieve modus
Kleurbediening en Stroboscoop	Colo	r000–r255	Stelt afzonderlijke kleuren in (rood, groen, blauw, wit)
		G000–G255	
		b000–b255	
		u000–u255	
	Str1	Stroboscoop op drie vooraf ingestelde snelheden (langzaam naar snel)	
	Str2		
Str3			
Leds aan/uit	LED	on oFF	Schakelt leds aan/uit
Display Inversie	diSP	dSiP	Inversie display
Software Versie	uEr	u1	Toont momenteel geïnstalleerde softwareversie

**DMX Linking** De Mini Kinta™ IRC werkt met een DMX-controller indien gekoppeld door seriële DMX-verbindingen. Instructies voor het aansluiten en configureren van dit product voor bediening via DMX staan in de Gebruikershandleiding. Als u niet bekend bent met DMX, download dan de DMX Primer op [www.chauvetlighting.com](http://www.chauvetlighting.com).

**Startadres** Om volledige toegang tot alle kanalen in elke DMX-modus te garanderen is het hoogste aanbevolen DMX-adres voor dit product **509**.

**Master/Slave Verbinding** De Mini Kinta™ IRC gebruikt de DMX-dataverbinding voor haar Master/Slave-modus. Instructies voor het aansluiten en configureren van dit product voor bediening via Master/Slave staan in de Gebruikershandleiding.



- **Werkt in master/slave modus met de Mini Kinta™, zorg ervoor dat de Mini Kinta™ IRC de master is en het eerste apparaat in de DMX keten.**
- **Sluit nooit een DMX-controller op een DMX keten geconfigureerd voor Master/Slave functie aan, omdat de controller kan interfereren met de signalen van de master.**
- **Koppel niet meer dan 10 slaves aan de master.**

## IRC-6 Remote (Infrarood Remote Control)

De Mini Kinta™ IRC is compatibel met de IRC-6 van Chauvet.

De volgende IRC-6 toetsen worden gebruikt met de Mini Kinta™ IRC:



Schakelt led aan/uit



Selecteert Sound modus



Stroboscoop (0–20 Hz)



Auto programmeersnelheid



Snelheid/Stroboscoop/Auto Programma omhoog of omlaag



Kleur Aan/Uit



Schakelt rood Aan/Uit



Schakelt groen Aan/Uit



Schakelt blauw Aan/Uit



Schakelt wit Aan/Uit



Selecteert Auto programma's (<0> via <9>)

- |   |   |                      |   |   |             |
|---|---|----------------------|---|---|-------------|
| o | 0 | Rood/Groen/Blauw/Wit | o | 5 | Groen/Blauw |
| o | 1 | Rood                 | o | 6 | Blauw       |
| o | 2 | Rood/Wit             | o | 7 | Rood/Blauw  |
| o | 3 | Rood/Groen           | o | 8 | Groen/Wit   |
| o | 4 | Groen                | o | 9 | Blauw/Wit   |



Geen Functie

## DMX-Waarden

4-CH	Kanaal	Functie	Waarde	Percentage/Instelling
1		<b>Bediening/ Bedrijfsmodus</b>	000 ó 005	Geen functie
			006 ó 020	Rood
			021 ó 035	Groen
			036 ó 050	Blauw
			051 ó 065	Wit
			066 ó 080	Rood/Groen
			081 ó 095	Rood/Blauw
			096 ó 110	Rood/Wit
			111 ó 125	Groen/Blauw
			126 ó 140	Groen/Wit
			141 ó 155	Blauw/Wit
			156 ó 170	Rood/Groen/Blauw
			171 ó 185	Rood/Groen/Wit
			186 ó 200	Groen/Blauw/Wit
			201 ó 215	Rood/Groen/Blauw/Wit
			216 ó 230	Automatische (4-kleuren achtervolging)
			231 ó 255	Automatische (7-kleuren combo achtervolging)
2		<b>Stroboscoop</b>	000 ó 005	Geen stroboscoop
			006 ó 255	Stroboscoop (langzaam naar snel)
3		<b>Motor Rotatie</b>	000 ó 005	Geen functie
			006 ó 127	Motor indexering
			128 ó 255	Motor snelheid
4		<b>Auto / Sound Modus</b>	000 ó 004	Geen Functie
			005 ó 200	Auto Modus (langzaam naar snel)
			201 ó 255	Sound Modus

**Оданном руководстве** Краткое руководство (QRG) по Mini Kinta™ IRC содержит базовую информацию об устройстве, включая вопросы монтажа, настроек меню и значений DMX. Для получения подробной информации загрузите руководство пользователя с сайта Chauvet <http://www.chauvetlighting.com/product-manuals-literature/>.

**Отказ от ответственности** Информация и спецификации, приведенные в этом руководстве, могут меняться без уведомления.

**Замечания по безопасности** Приведенные ниже Замечания по безопасности содержат важную информацию о монтаже, эксплуатации и техническом обслуживании.



- Всегда подключайте устройство к заземленному контуру.
- Убедитесь, что провод электропитания не перегнут и не поврежден.
- Всегда отключайте устройство от источника питания перед его очисткой или заменой предохранителя.
- Никогда не отключайте устройство от источника питания за шнур питания.
- При надголовном монтаже устройства убедитесь в наличии достаточной опоры для массы устройства и всегда фиксируйте устройство с помощью предохранительного троса.
- Не допускайте размещения рядом с устройством во время его работы воспламеняющихся материалов.
- Не смотрите на источник света, когда устройство включено.
- Не прикасайтесь к корпусу устройства во время его работы, поскольку он может сильно нагреваться.



- Это устройство не предназначено для стационарного монтажа.
- Данное устройство предназначено только для использования в помещениях. Устройство имеет класс защиты IP20.
- Не подвергайте устройство воздействию дождя или влаги.
- Номинальное напряжение источника питания, к которому подключается устройство, должно находиться в диапазоне, указанном на наклейке на задней панели устройства.
- Никогда не подключайте устройство к регулятору яркости или реостату.
- Обязательно заменяйте предохранитель на устройство того же типа и номинала.
- Монтаж устройства должен выполняться только при наличии достаточной вентиляции.
- Расстояние между устройством и соседними поверхностями должно составлять не менее 20 дюймов (50 см).
- Убедитесь, что на корпусе устройства нет заблокированных вентиляционных отверстий.



- Не используйте устройство при температуре окружающей среды более 104°F (40°C).
- Никогда не перемещайте устройство за шнур питания или другую подвижную часть.
- Для подъема этого устройства пользуйтесь всегда монтажным зажимом или ручками.
- В случае серьезного нарушения в работе устройства немедленно прекратите его использование.
- Ни в коем случае не пытайтесь самостоятельно выполнять ремонт устройства. Неквалифицированный ремонт может привести к повреждениям или сбоям устройства.
- Во избежание ненужного износа и для продления срока службы неиспользуемое устройство следует полностью отключить от питания с помощью выключателя или путем извлечения вилки из розетки.

- Контакт** · За пределами США, Великобритании, Ирландии, Мексики и Бенилюкс по вопросам поддержки или возврата устройства обращайтесь к своему дистрибьютору.
- В США, Великобритании, Ирландии, Мексики и Бенилюкс воспользуйтесь информацией, приведенной в разделе [Contact Us](#) конце этого руководства.

- Комплект поставки** · Mini Kinta™ IRC · Гарантийная карта  
 · Шнур питания · Краткое руководство

**Начало работы** Распакуйте устройство Mini Kinta™ IRC и проверьте исправное состояние всех полученных деталей. Если коробка или ее содержимое имеют признаки повреждения, немедленно сообщите об этом не Chauvet, а перевозчику.

**Описание продукта** Устройство Mini Kinta™ IRC представляет собой четырехцветную лампу с мощными светодиодами красного, зеленого, синего и белого цветов, которые расположены за 48 линзами. Контролируемая с помощью DMX скорость мотора позволяет мобильному артисту соответствовать настроению любого шоу, а программы звуковой активации и автоматические программы позволяют быстро создавать среду развлечений. Пульт дистанционного управления IRC-6 (продается отдельно) позволяет вам легко управлять им с расстояния до 15 футов.

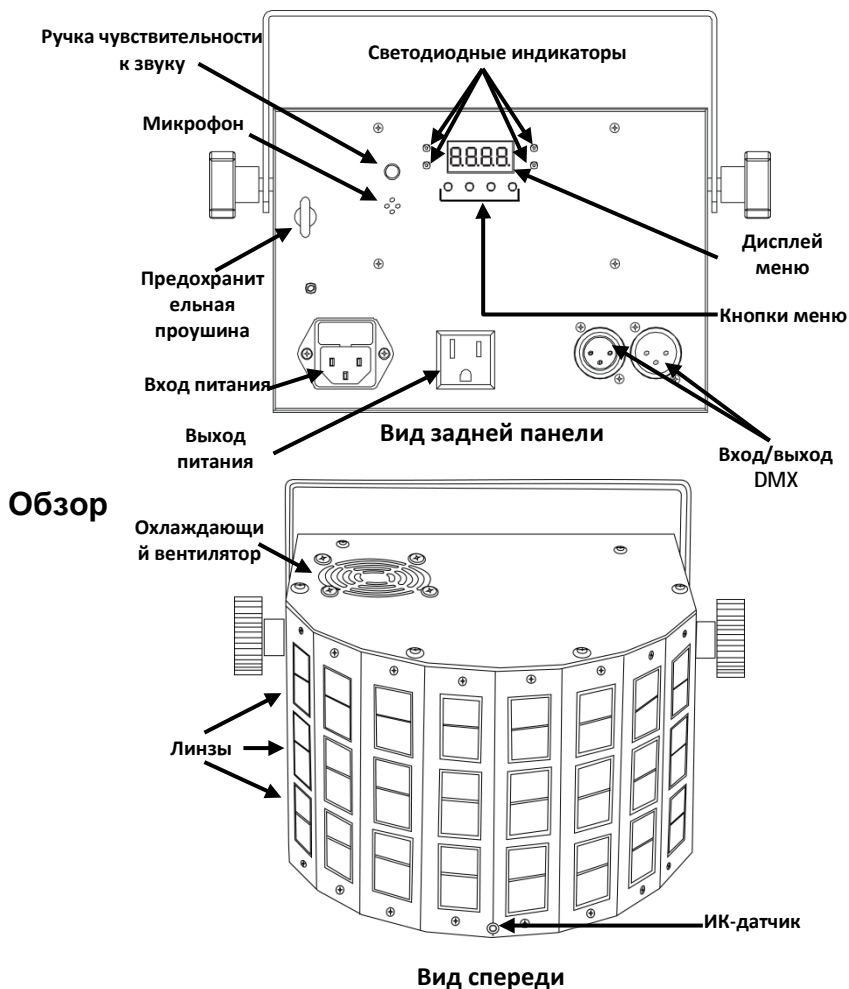

**Питание переменного тока** Это устройство имеет функцию автоматического выбора диапазона электропитания и может работать со входным напряжением в диапазоне 100~240 В пер. т, 50/60 Гц.



Во избежание ненужного износа и для продления срока службы неиспользуемое устройство следует полностью отключить от питания с помощью выключателя или путем извлечения вилки из розетки.

**Подключение питания** Объединение устройств представляет собой их гирляндное связывание друг с другом через входные и выходные разъемы питания, позволяющее обеспечить питанием из одной розетки сразу несколько устройств.

Максимальное число устройств Mini Kinta™ IRC, которые могут объединяться при напряжении 120 или 240 В см. в Руководстве пользователя или на этикетке на продукте.

Руководство пользователя имеется на сайте [Chauvet http://www.chauvetlighting.com/product-manuals-literature/](http://www.chauvetlighting.com/product-manuals-literature/).

- Замена предохранителей**
1. Отключите устройство от питания.
  2. Вставьте кончик отвертки с плоской головкой в отверстие держателя предохранителя.
  3. Извлеките предохранительный колпачок из корпуса.
  4. Извлеките перегоревший предохранитель из зажима спереди предохранительного колпачка и замените его на предохранитель того же типа и номинала.
  5. Повторно вставьте держатель предохранителя и снова подключите питание.

**Монтаж** Перед монтажом этого устройства прочитайте [Замечания по безопасности](#).

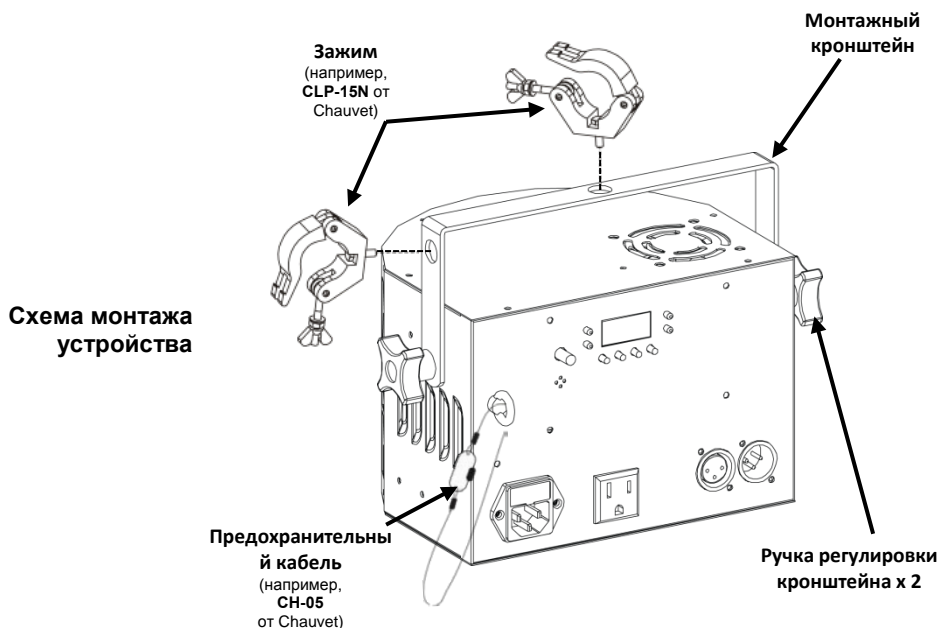



Описание панели управления	Кнопка	Функция
	<MENU>	Выход из текущего меню или функции
	<UP>	Перемещение вверх по списку меню и увеличение числового значения при работе
	<DOWN>	Перемещение вниз по списку меню и уменьшение числового значения при работе
	<ENTER>	Текущее отображаемое меню или настройка текущего выбранного значения в выбранной функции

## Настройки меню

Главный уровень	Уровни программирования		Описание
Режим DMX	Addr	A001–A509	Настройка начального адреса DMX
Режим Slave	SLnd	SL-1	Настройка режима Slave
Автоматический режим/режим звуковой активации	Auto	Aut	Настройка автоматического шоу с помощью режима звуковой активации
Контроль цвета и стробоскопический эффект	Colo	r000–r255	Регулировка отдельных цветов (красный, зеленый, синий, белый)
		G000–G255	
		b000–b255	
		u000–u255	
	Str1	Стробоскопический эффект с 3 предустановленными скоростями (медленно-быстро)	
Str2			
Str3			
Светодиоды вкл/выкл	LED	on oFF	Включение или выключение светодиодов
Инвертирование дисплея	diSP	dSiP	Инвертирование дисплея
Версия ПО	uEr	u1	Отображение установленной версии ПО

**Связь по DMX** Устройство Mini Kinta™ IRC может работать с контроллером DMX при подключении с помощью последовательных соединений DMX. Инструкции по подключению и конфигурированию этого устройства в режиме DMX приведены в Руководстве пользователя. Если вы не знакомы с DMX, загрузите вводное руководство DMX Primer на сайте [www.chauvetlighting.com](http://www.chauvetlighting.com).

**Начальный адрес** Для обеспечения полного доступа ко всем каналам в каждом из режимов DMX максимальный рекомендуемый адрес DMX – 509.

**Подключение Master/Slave** Устройство Mini Kinta™ IRC использует соединение передачи данных DMX для режима Master/Slave. Инструкции по подключению и конфигурированию этого устройства в режиме Master/Slave приведены в Руководстве пользователя.



- Работает в режиме Master/Slave с Mini Kinta™; убедитесь, что Mini Kinta™ IRC является главным устройством и первым устройством в цепи DMX.
- **Никогда не подключайте контроллер DMX к цепи DMX, настроенной для работы в режиме Master/Slave, поскольку контроллер может создавать помехи для сигналов с главного устройства.**
- Не подключайте к главному устройству более 10 подчиненного устройства.

## Пульт дистанционного управления IRC-6 (ИК-пульт дистанционного управления)

Устройство Mini Kinta™ IRC совместимо с пультом IRC-6 от Chauvet.

С устройством Mini Kinta™ IRC используются следующие кнопки IRC-6:



включает/выключает светодиод



выбор режима звуковой активации



стробоскопический эффект (0-20 Гц)



скорость автопрограммы



изменение скорости/стробоскопа/автопрограммы вверх или



вниз



цвет вкл/выкл



включение/выключение красного цвета



включение/выключение зеленого цвета



включение/выключение синего цвета



включение/выключение белого цвета



выбор автопрограмм (<0> до <9>)



Красный/зеленый/синий/белый



Зеленый/синий



Красный



Синий



Красный/белый



Красный/синий



Красный/зеленый



Зеленый/белый



Зеленый



Синий/белый



нет действия

## Значения DMX

## 4-CH

Канал	Функция	Значение	Процент/установка
1	Режим управления/ работы	000 ó 005	Нет действия
		006 ó 020	Красный
		021 ó 035	Зеленый
		036 ó 050	Синий
		051 ó 065	Белый
		066 ó 080	Красный/зеленый
		081 ó 095	Красный/синий
		096 ó 110	Красный/белый
		111 ó 125	Зеленый/синий
		126 ó 140	Зеленый/белый
		141 ó 155	Синий/белый
		156 ó 170	Красный/зеленый/синий
		171 ó 185	Красный/зеленый/белый
		186 ó 200	Зеленый/синий/белый
		201 ó 215	Красный/зеленый/синий/белый
216 ó 230	Автоматический (4-цветный чейз)		
231 ó 255	Автоматический (7-цветный комбо-чейз)		
2	Стробоскоп	000 ó 005	Нет стробоскопа
		006 ó 255	Стробоскоп (медленно-быстро)
3	Вращение двигателя	000 ó 005	Нет действия
		006 ó 127	Индексация двигателя
		128 ó 255	Скорость двигателя
4	Автоматический режим/режим звуковой активации	000 ó 004	Нет действия
		005 ó 200	Автоматический режим (медленно-быстро)
		201 ó 255	Режим звуковой активации

## Contact Us

### WORLD HEADQUARTERS - Chauvet

#### General Information

Address: 5200 NW 108th Avenue  
Sunrise, FL 33351  
Voice: (954) 577-4455  
Fax: (954) 929-5560  
Toll free: (800) 762-1084

#### Technical Support

Voice: (954) 577-4455 (Press 4)  
Fax: (954) 756-8015  
Email: [tech@chauvetlighting.com](mailto:tech@chauvetlighting.com)

#### World Wide Web

[www.chauvetlighting.com](http://www.chauvetlighting.com)

### UNITED KINGDOM AND IRELAND - Chauvet Europe Ltd.

#### General Information

Address: Unit 1C  
Brookhill Road Industrial Estate  
Pinxton, Nottingham, UK  
NG16 6NT  
Voice: +44 (0)1773 511115  
Fax: +44 (0)1773 511110

#### Technical Support

Email: [uktech@chauvetlighting.com](mailto:uktech@chauvetlighting.com)

#### World Wide Web

[www.chauvetlighting.co.uk](http://www.chauvetlighting.co.uk)

### MEXICO - Chauvet Mexico

#### General Information

Address: Av. Santa Ana 30  
Parque Industrial Lerma  
Lerma, Mexico C.P. 52000  
Voice: +52 (728) 285-5000

#### Technical Support

Email: [servicio@chauvet.com.mx](mailto:servicio@chauvet.com.mx)

#### World Wide Web [www.chauvet.com.mx](http://www.chauvet.com.mx)

### CHAUVET EUROPE - Chauvet Europe BVBA

#### General Information

Address: Stokstraat 18  
9770 Kruishoutem  
Belgium  
Voice: +32 9 388 93 97

#### Technical Support

Email: [Eutech@chauvetlighting.eu](mailto:Eutech@chauvetlighting.eu)

#### World Wide Web

[www.chauvetlighting.eu](http://www.chauvetlighting.eu)

Outside the U.S., United Kingdom, Ireland, Mexico, or Benelux, contact the dealer of record. Follow their instructions to request support or to return a product. Visit our website for contact details.

Mini Kinta™ IRC QRG Rev. 2 ML9

© Copyright 2015 Chauvet

All rights reserved.

Printed in the P. R. C.

